

Wonen in *Ouderkerk aan de Amstel*

Hendrick van Avercampweg 63, Ouderkerk aan de Amstel



Kenmerken

Vraagprijs	€ 465.000,- k.k.
Bouwworm	bestaande bouw
Type	maisonnette
Ligging	woonwijk
Woonoppervlakte	95 m ²
Inhoud	310 m ³
Bouwjaar	1972
Slaapkamers	2
Servicekosten	ca. € 100,- per maand
Tuin	ruime achtertuin



De in deze brochure getoonde informatie wordt door Brockhoff Makelaars zorgvuldig samengesteld, doch voor de juistheid en volledigheid daarvan kan niet worden ingestaan en kunnen hieraan geen rechten worden ontleend. Spellen en typefouten voorbehouden. De plattegronden zijn geproduceerd voor promotiedoeleinden en ter indicatie. Er kunnen geen rechten aan worden ontleend. Maten zijn niet eigenhandig opgemeten. Indien er twijfel bestaat over de accurate van de gegevens aangaande deze brochure is de geïnteresseerde zelf verantwoordelijk voor het nameten van deze gegevens. Het koopcontract wordt gemaakt door de notaris, gevestigd in Amsterdam, Amstelveen, Diemen, Uithoorn, Badhoevedorp, Mijdrecht, Abcoude, Aalsmeer. Het koopcontract dat gebruikt wordt is het model Ring Amsterdam. De keuze van het notaris Kantoor is aan de koper, tenzij anders aangegeven in deze brochure. Koper dient binnen twee werkdagen na het bereiken van de mondelinge overeenstemming inzake de koopsom en de voorwaarden een notaris aan te wijzen. Indien koper binnen deze periode geen notaris heeft aangewezen heeft verkoper het recht deze aan te wijzen. Voor meer informatie wordt u doorverwezen naar www.brockhoff.nl

Bijzonderheden

- Geheel voorzien van dubbele beglazing;
- Centraal gelegen;
- Ruime achtertuin;
- Compleet nieuw: gietvloer, eiken houten visgraat vloer, gestucte wanden en plafonds, keuken met inbouwapparatuur;
- Servicekosten ca. € 100,- per maand.
- Fully equipped with double glazing;
- Centrally situated;
- Spacious backyard;
- Completely new: cast floor, oak wooden herringbone floor, stucco walls and ceilings, kitchen with built-in appliances;
- Service costs approximately € 100,- per month.

Maisonnette



Ruime en moderne maisonnette van ca. 95 m² met eigen tuin! Dit fraai gerenoveerde appartement is gelegen in een kindvriendelijke woonwijk met veel groenvoorzieningen en ligt op loopafstand van het dorpscentrum, de sportvelden en het zwembad.

Spacious and modern maisonnette of approximately 95 sqm. with its own garden! This beautifully renovated apartment is located in a child-friendly residential area with many green areas and is within walking distance of the village center, the sports fields and the swimming pool.



Centraal gelegen ruime maisonnette

Woonkamer

Living room

De lichte woonkamer is voorzien van een mooie eiken houten visgraat vloer. Openslaande deuren geven toegang tot het balkon, vanwaar u via een spiltrap de achtergelegen ruime achtertuin van ca. 79 m² kunt bereiken.

The bright living room has a beautiful oak wooden herringbone floor. Patio doors give access to the balcony, from where you can reach the spacious backyard of approximately 79 sqm. by a spiral staircase.





Je eigen *thuishaven*

Je eigen huis een plek voor knusse avonden op de bank met een goed glas wijn of een lekkere kop thee. Een plek waar herinneringen worden gemaakt. Een plek van je eigen touch met inrichting en decoratie.

Een plek om thuis te komen na een lange werkdag. Heerlijk genieten van een lekkere maaltijd binnen aan de eettafel of buiten in de avondzon. De perfecte manier om te ontspannen en te genieten van je welverdiende rust.



Keuken

Kitchen

De in antraciet uitgevoerde keuken heeft een moderne gietvloer. De greep loze keuken beschikt over diverse inbouwapparatuur waaronder een oven, koel-/vriescombinatie, 4-pits gaskookplaat, afzuigkap en vaatwasser. De keuken biedt voldoende ruimte voor een grote eethoek.

The anthracite kitchen has a modern cast floor. The empty kitchen has various built-in appliances including an oven, fridge freezer, 4-burner gas hob, extractor hood and dishwasher. The kitchen offers enough space for a large dining area.



Moderne greeploze keuken



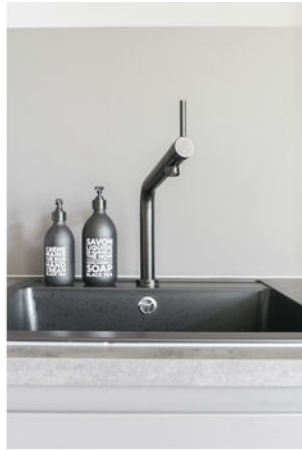

Slaapkamers

Bedrooms

Twee ruime slaapkamers met dakkapel. Via een luik in beide slaapkamers bereikt u de ruime bergvltering.

Two spacious bedrooms with dormer. Via the two bedrooms you reach a spacious storage in the attick.



2 ruime slaapkamers met dakkapel





Badkamer

Bathroom

Moderne badkamer voorzien van dakkapel en dakraam met ligbad, dubbele wastafel, 2e toilet en separate doucheruimte.

Modern bathroom in gray/white with dormer and skylight fitted with bath, double sink, 2nd toilet and separate shower room.



Ruime achtertuin van ca. 79 m²!





VOLLEDIGE OMSCHRIJVING

Fraai gerenoveerde maisonnette

Ruime en moderne maisonnette van ca. 95 m² met eigen tuin! Dit fraai gerenoveerde appartement is gelegen in een kindvriendelijke woonwijk met veel groenvoorzieningen en ligt op loopafstand van het dorpscentrum, de sportvelden en het zwembad. Openbaar vervoer richting Amstelveen, Amsterdam, Haarlem en Schiphol is op loopafstand gelegen. Binnen enkele autominuten zijn ook de A10, A2 en A9 bereikbaar.

In de directe omgeving kunt u genieten van de natuur, zoals aan de Ouderkerkerplas, de fiets- en wandelroutes Rondehoep en Botshol, natuurgebied de Middelpolder, maar met de auto bent u ook zo bij de Vinkeveense Plassen.

In het gezellige dorp Ouderkerk aan de Amstel treft u een gevarieerd aanbod van restaurants en zijn er voldoende winkels voor de dagelijkse boodschappen.

Kortom, een heerlijk licht modern appartement op een zeer centrale locatie!

Indeling

Eerste verdieping: entree, trap naar de verdieping, hal met meterkast, c.v. ruimte, toilet, ruime berging en dubbele openslaande deuren naar de woonkamer. De lichte woonkamer is voorzien van een mooie eiken houten visgraat vloer. De in antraciet uitgevoerde keuken heeft een moderne gietvloer. De greeploze keuken beschikt over diverse inbouwapparatuur waaronder een oven, koel-/vriescombinatie, 4-pits gaskookplaat, afzuigkap en vaatwasser.

De keuken biedt voldoende ruimte voor een grote eethoek.

Openslaande deuren geven toegang tot het balkon, vanwaar u via een spiltrap de achtergelegen ruime achtertuin van ca. 79 m² kunt bereiken.

Tweede verdieping: overloop, twee ruime slaapkamers met dakkapel, in grijs/wit uitgevoerde moderne badkamer voorzien van dakkapel en dakraam met ligbad, dubbele wastafel, 2e toilet en separate doucheruimte.

Via een luik in beide slaapkamers bereikt u de ruime bergvering.

Bijzonderheden:

- Geheel voorzien van dubbele beglazing;
- Centraal gelegen;
- Ruime achtertuin;
- Compleet nieuw: gietvloer, eiken houten visgraat vloer, gestucte wanden en plafonds, keuken met inbouwapparatuur;
- Servicekosten ca. € 100,- per maand.

ENGLISH INFORMATION

*Beautiful
renovated
apartment*

Spacious and modern maisonette of approximately 95 sqm. with its own garden! This beautifully renovated apartment is located in a child-friendly residential area with many green areas and is within walking distance of the village center, the sports fields and the swimming pool. Public transport to Amstelveen, Amsterdam, Haarlem and Schiphol is within walking distance. The A10, A2 and A9 are also reachable within a few minutes by car.

In the immediate vicinity you can enjoy nature, such as the "Ouderkerkerplas", the cycling and walking routes "Rondehoep" and "Botshol", the "Middelpolder" nature reserve, but you can also easily reach the "Vinkeveense Plassen" by car.

In the cozy village of Ouderkerk aan de Amstel you will find a varied range of restaurants as well as many shops for daily groceries.

In short, a wonderfully bright modern apartment in a very central location!

Layout

First floor: entrance, stairs to the second floor, hall with meter cupboard, c.v. space, toilet, large storage room and double doors to the living room. The bright living room has a beautiful oak wooden herringbone floor. The anthracite kitchen has a modern cast floor. The empty kitchen has various built-in appliances including an oven, fridge freezer, 4-burner gas hob, extractor hood and dishwasher. The kitchen offers enough space for a large dining area.

Patio doors give access to the balcony, from where you can reach the spacious backyard of approximately 79 sqm. by a spiral staircase.

Second floor: landing, two spacious bedrooms with dormer, modern bathroom in gray/white with dormer and skylight fitted with bath, double sink, 2nd toilet and separate shower room.

Via both bedrooms you reach a spacious storage in the attic.

Particularities:

- Fully equipped with double glazing;
- Centrally situated;
- Spacious backyard;
- Completely new: cast floor, oak wooden herringbone floor, stucco walls and ceilings, kitchen with built-in appliances;
- Service costs approximately € 100 per month.

PLATTEGRONDEN

HENDRICK VAN AVERCAMPWEG 63



De plattegronden zijn met de grootste zorg samengesteld.
Er kunnen geen rechten aan ontleend worden. © SOO Media

Eerste verdieping

First floor

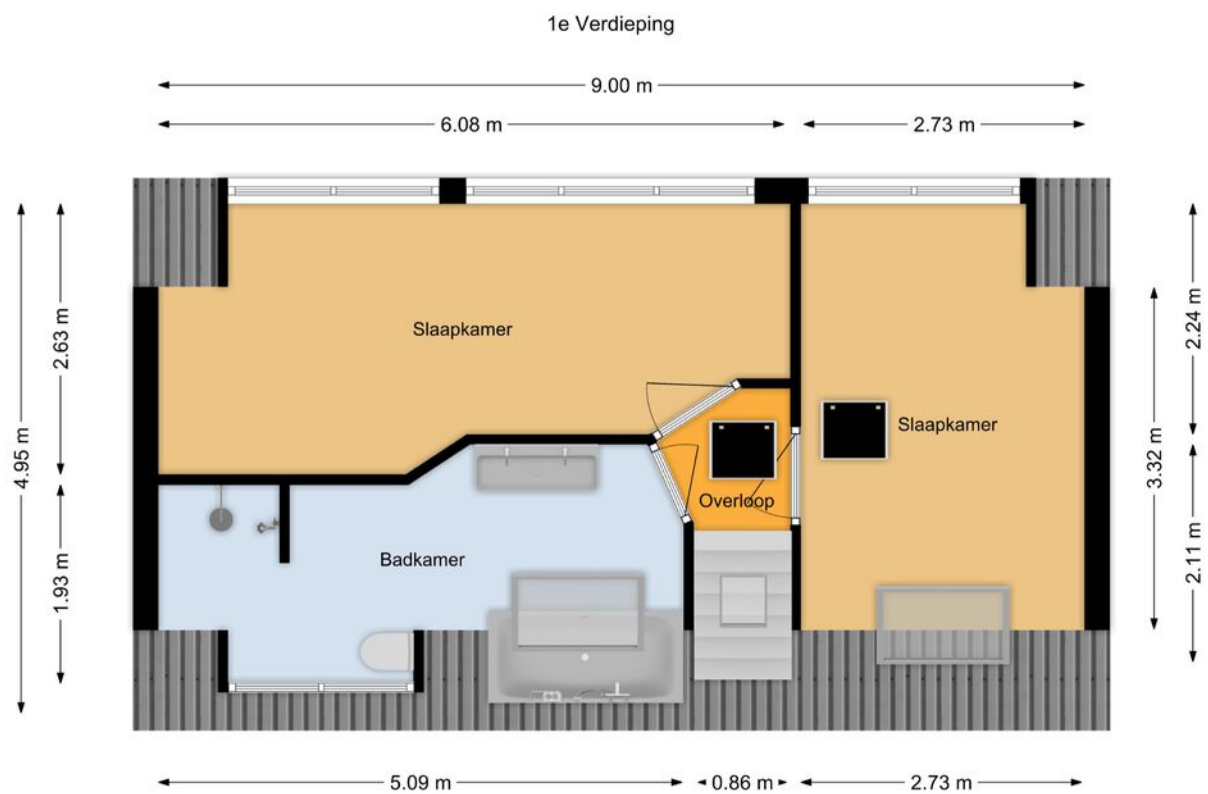

De plattegronden zijn met de grootste zorg samengesteld.
 Er kunnen geen rechten aan ontleend worden. © SOO Media

Tweede verdieping

Second floor

PLATTEGRONDEN

HENDRICK VAN AVERCAMPWEG 63

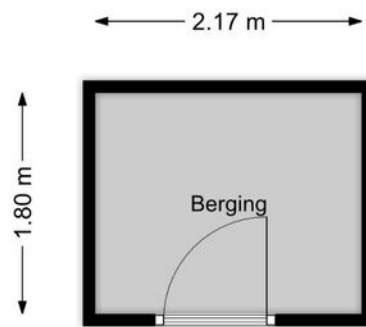

De plattegronden zijn met de grootste zorg samengesteld.
Er kunnen geen rechten aan ontleend worden. © SOO Media

Berging

Storage

BUURTINFORMATIE

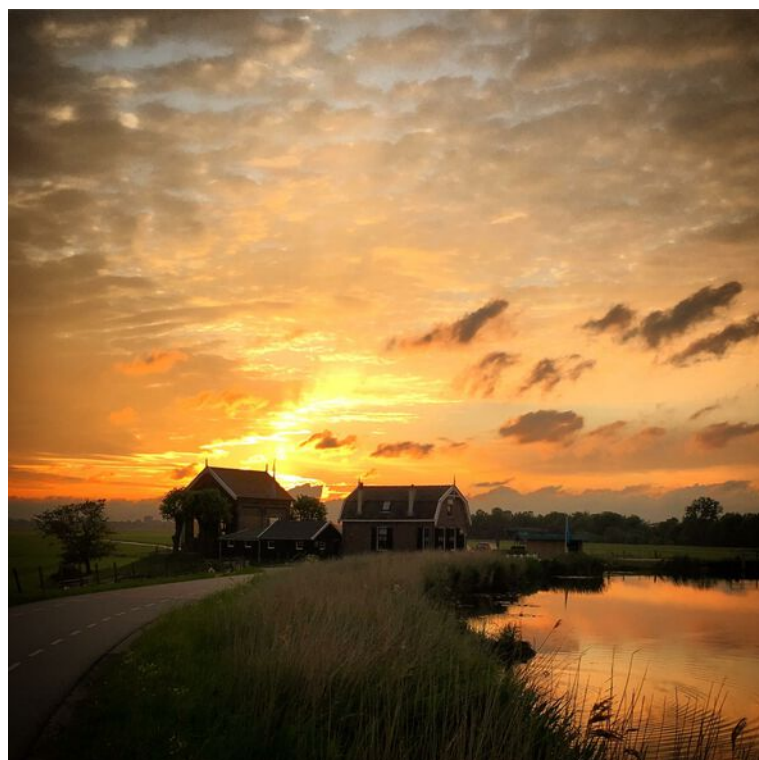
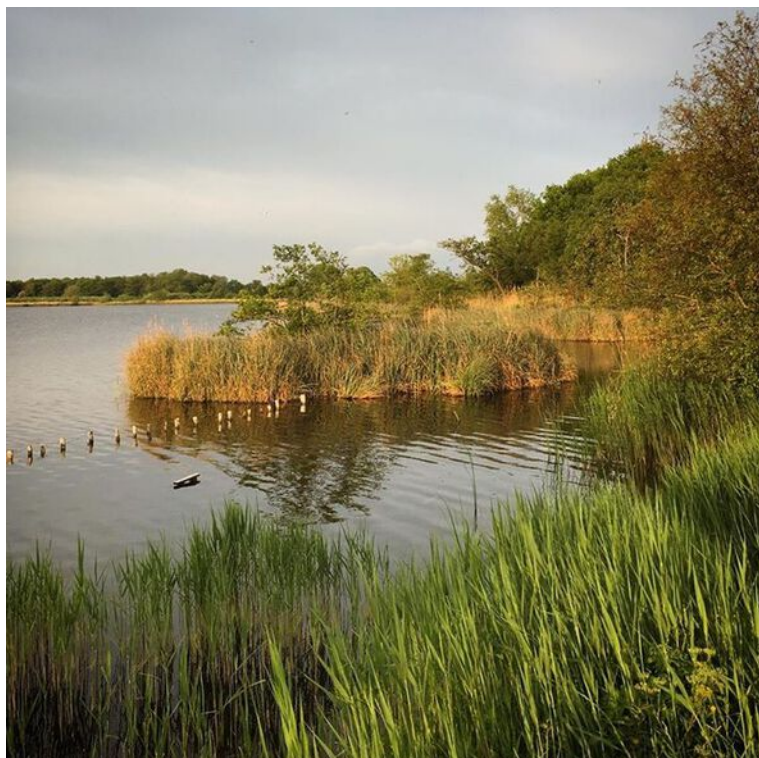

*Ouderkerk aan de Amstel
is een gezellig dorp met
tal van voorzieningen.*

KIES OOK VOOR DE MAKELAAR VAN AMSTELVEEN EN OMSTREKEN

SUPERSNEL EEN WAARDEBEPALING?

Bel naar 020 543 73 73 of kom even langs en we maken een gratis waardebepaling of vrijblijvende afspraak.



MAANDELIJKS KOPEN EN VERKOPEN WE BIJ BROCKHOFF MAKELAARS IN AMSTELVEEN GEMIDDELD ZO'N 83 HUIZEN. VOOR ONS VOELT DAT ALSOF WE ELKE MAAND WEER 83 DROMEN IN VERVULLING MOGEN LATEN GAAN EN DAT DOEN WE MAAR WAT GRAAG

GROOTSTE NVM WONINGMAKELAAR VAN NEDERLAND

Brockhoff Makelaars maakt onderdeel uit van Vivantus. Met 35 vestigingen en meer dan 100.000 huizen verkocht, zijn wij de grootste NVM woningmakelaardij van het land.

Ben je op zoek naar een nieuw huis of wil je juist je huis verkopen om ergens anders je droom te laten uitkomen? Bel ons voor een afspraak, wij komen graag vrijblijvend bij je langs.

BEL 020 - 543 73 73 OF MAIL NAAR
AMSTELVEEN@BROCKHOFF.NL