



## **Korte Mare 22, 2312 NN Leiden**

**€ 749.000,- k.k.**

**Oudshoorn Makelaardij**  
Sint Jorissteeg 4  
2311 JA, LEIDEN  
Tel: 071-5132443  
E-mail: [info@oudshoornmakelaardij.nl](mailto:info@oudshoornmakelaardij.nl)  
[www.oudshoornmakelaardij.nl](http://www.oudshoornmakelaardij.nl)

## Omschrijving

“ROYALE WONING IN HARTJE LEIDEN MET DIVERSE OPTIES”

Deze prachtige woning uit 1909 biedt een werkelijk fenomenaal uitzicht over de Oude Vest. Gelegen in het bruisende centrum van Leiden, vind je hier alles wat je nodig hebt op loopafstand: gezellige terrasjes, cafés, en een supermarkt om de hoek op de Langegracht.

Met een woonoppervlakte van ruim 182 m<sup>2</sup> verdeeld over 3 woonlagen, beschikt deze woning over 7 (slaap)kamers, 2 keukens, 2 badkamers en een royale woonkamer op de 1e verdieping met uitzicht op het vaarwater van de Korte Mare. De huidige indeling maakt de woning geschikt als gezinshuis, maar ook als belegging door de mogelijkheid tot splitsing in appartementen of (gedeeltelijke) kamerverhuur. Een verhuurvergunning is reeds aanwezig en aan alle wettelijke (brand)veiligheidsnormen is voldaan.

Bij binnenkomst op de begane grond vind je een centrale entree met inpandige fietsenstalling, berging en een trapopgang die je naar de eerste verdieping brengt. De hal op de eerste verdieping biedt toegang tot de zitkamer, keuken, douche en toilet, en een (eet)kamer aan de achterkant. De woonkamer heeft een prachtig uitzicht op het water van de Korte Mare.

Via het ruime trappenhuis met glas-in-loodramen kom je op de tweede etage. Hier bevinden zich twee (slaap)kamers aan de voorkant, eveneens met uitzicht op de gracht, en twee (slaap)kamers aan de achterkant. Ook is er een tweede badkamer en een toilet.

Op de derde verdieping vind je nog eens twee ruime (slaap)kamers met zichtbare houten balken en een tweede keuken. De ruimtes zijn zeer licht door de geïsoleerde dakkapel en dakramen. Vanuit hier is de buitenruimte te bereiken.

Goed om te weten:

- Bouwjaar: 1909
- Woonoppervlakte: 182 m<sup>2</sup>
- Energielabel D
- Inpandige fietsenstalling/berging
- Verhuurvergunning en onttrekkingsvergunning aanwezig
- 2 keukens en 2 badkamers
- Oplevering in overleg, kan snel

Zoek je een ruime woning die je met het hele gezin kunt betrekken? Of zoek je een woning voor je studerende zoon of dochter? Aan de Korte Mare 22 is het allemaal mogelijk!

## Kenmerken

	€ 749.000,00
Soort	Appartement
Open portiek	Nee
Aantal kamers	8 kamers waarvan 7 slaapkamer(s)
Inhoud woning	766 m <sup>3</sup>
Gebruiksoppervlakte woonfunctie	182 m <sup>2</sup>
Soort appartement	Bovenwoning
Bouwjaar	1909
Ligging	Aan water, in centrum, aan vaarwater
Tuin	Zonneterras
Hoofdtuin	Zonneterras (1 cm bij 1 ) cm
Garage	Geen garage
Energielabel	D
Verwarming	C.V.-Ketel
Isolatie	Dakisolatie, Grotendeels dubbelglas
Voorzieningen	TV kabel, Dakraam, Natuurlijke ventilatie
C.V.-ketel	Remeha Tzerra CW5 (Gas gestookt combiketel uit 2021, eigendom)

## Locatie

Korte Mare 22  
2312 NN LEIDEN





## Foto's





## Foto's

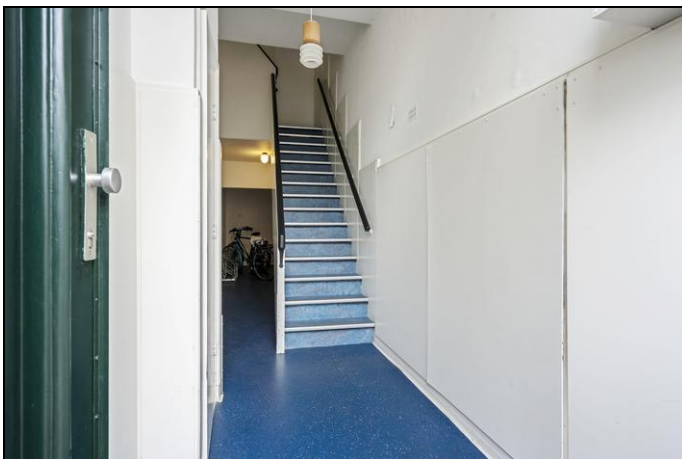

## Foto's





## Foto's

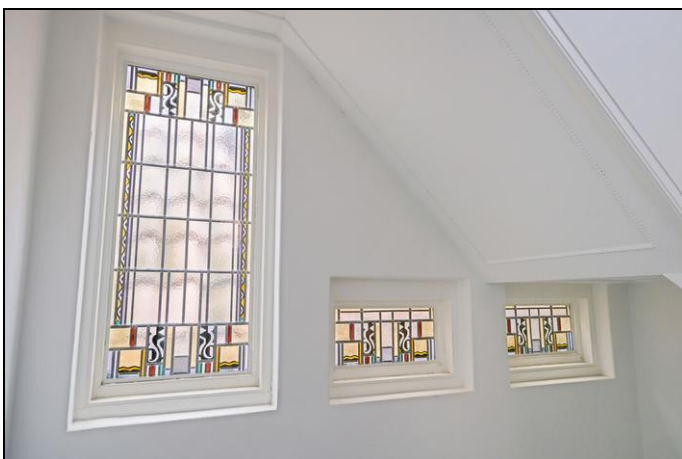
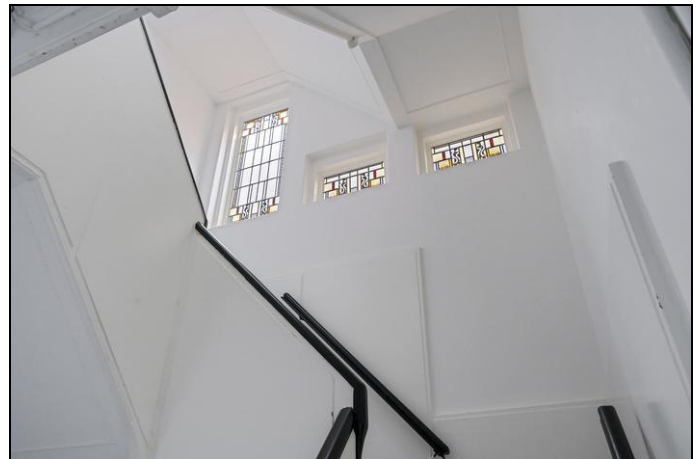

## Foto's





## Foto's

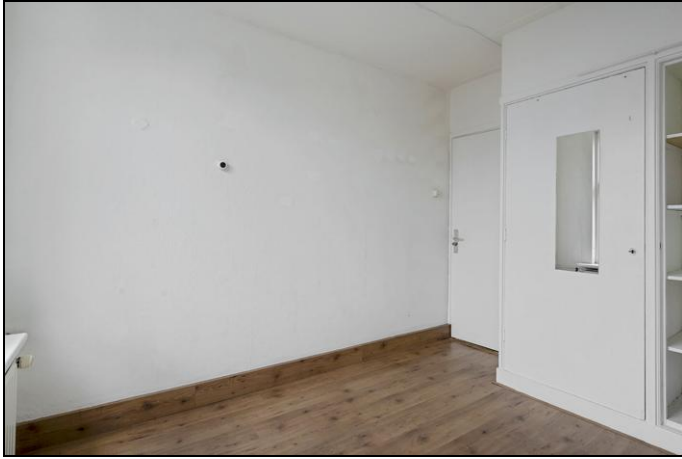

## Foto's

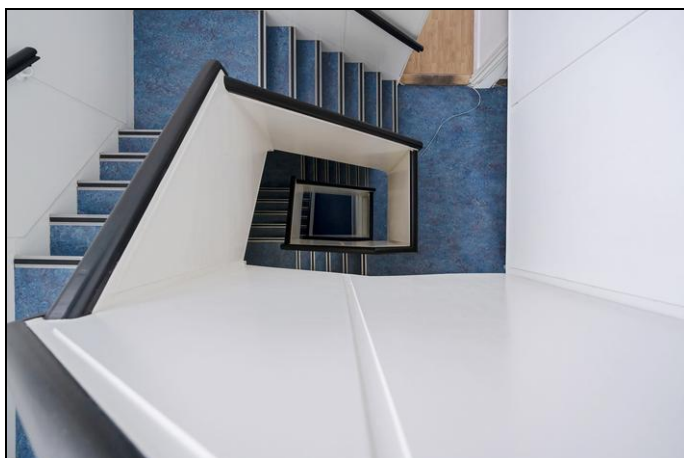



# Plattegrond

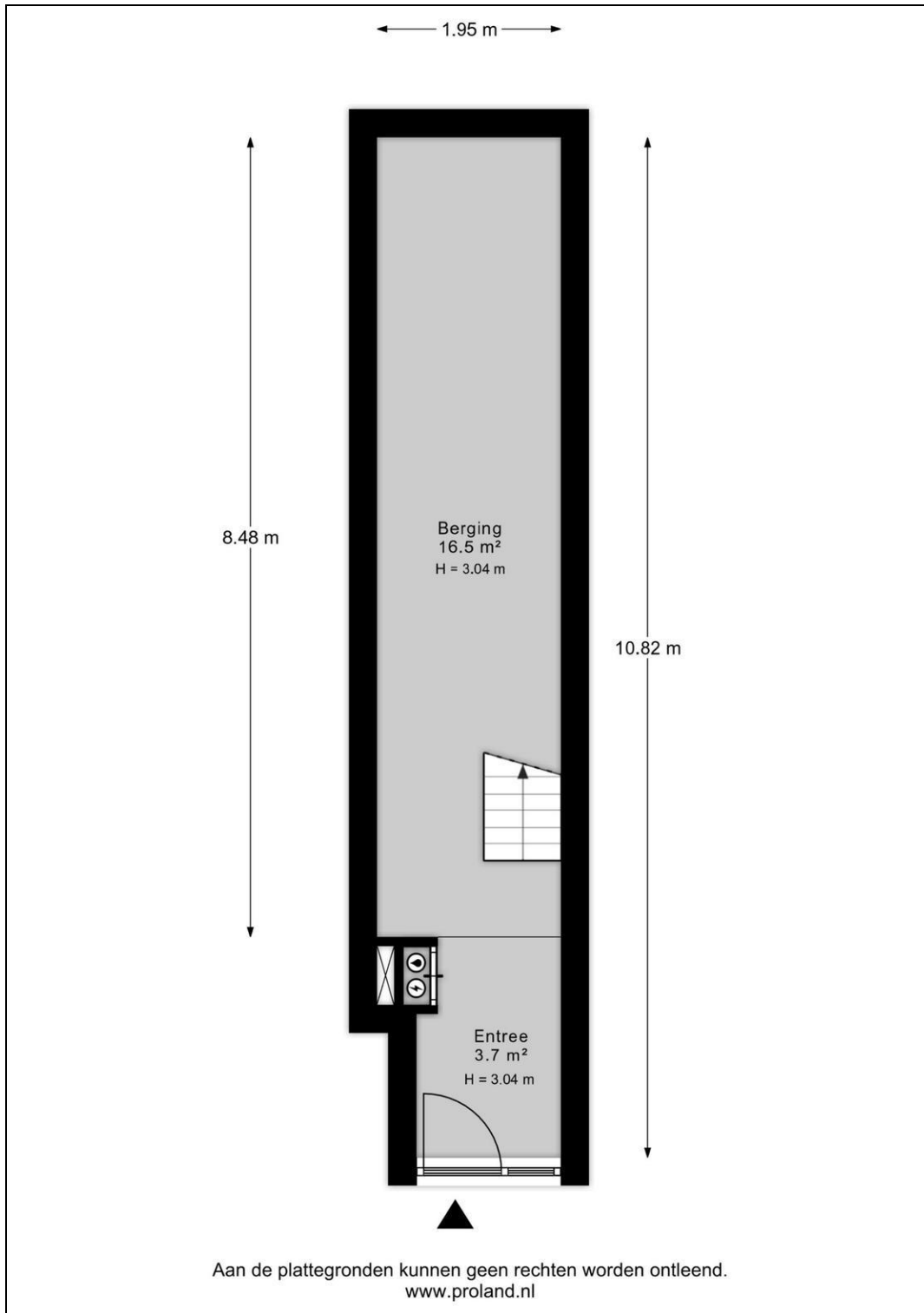

## Plattegrond

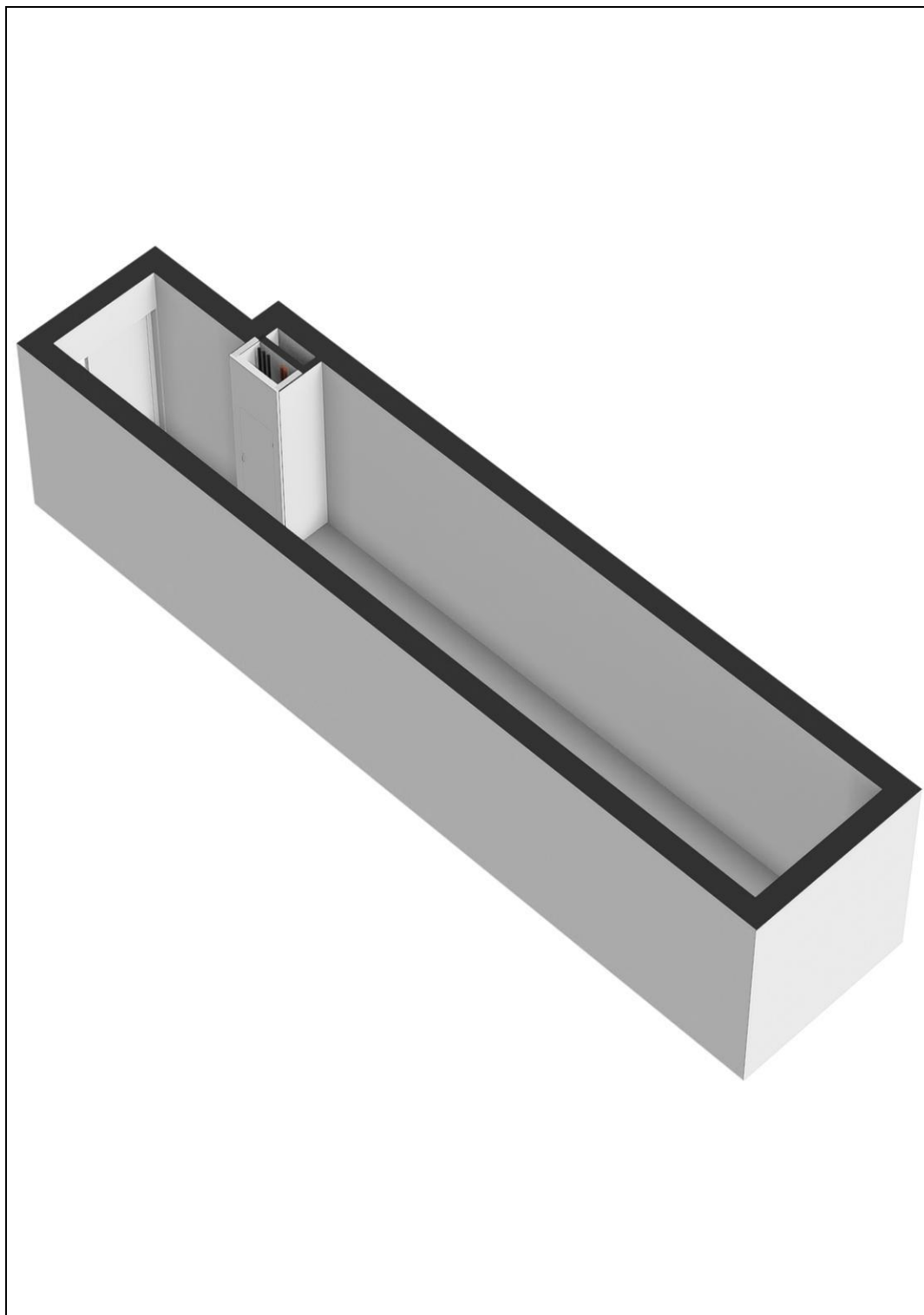



# Plattegrond

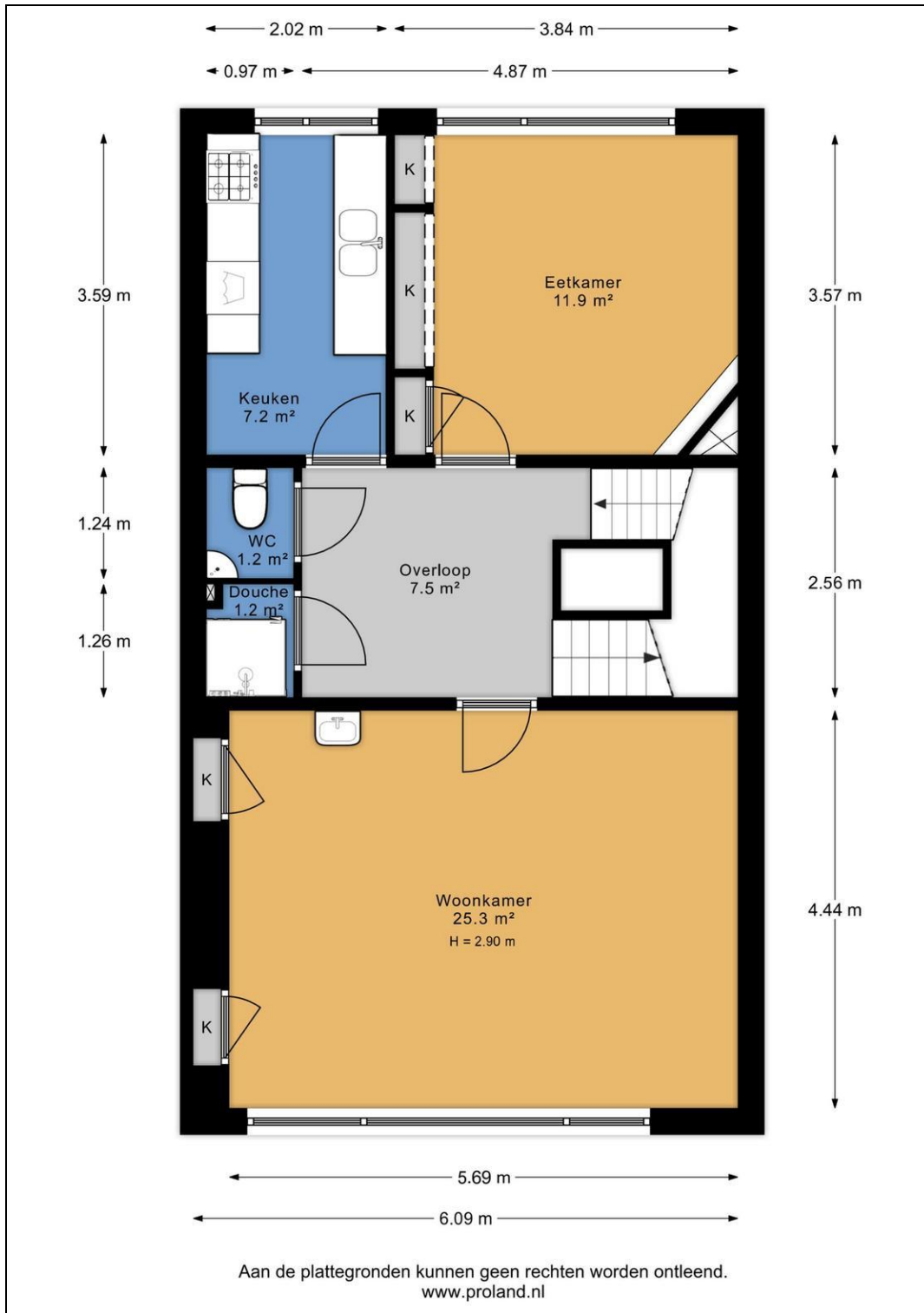

## Plattegrond





# Plattegrond

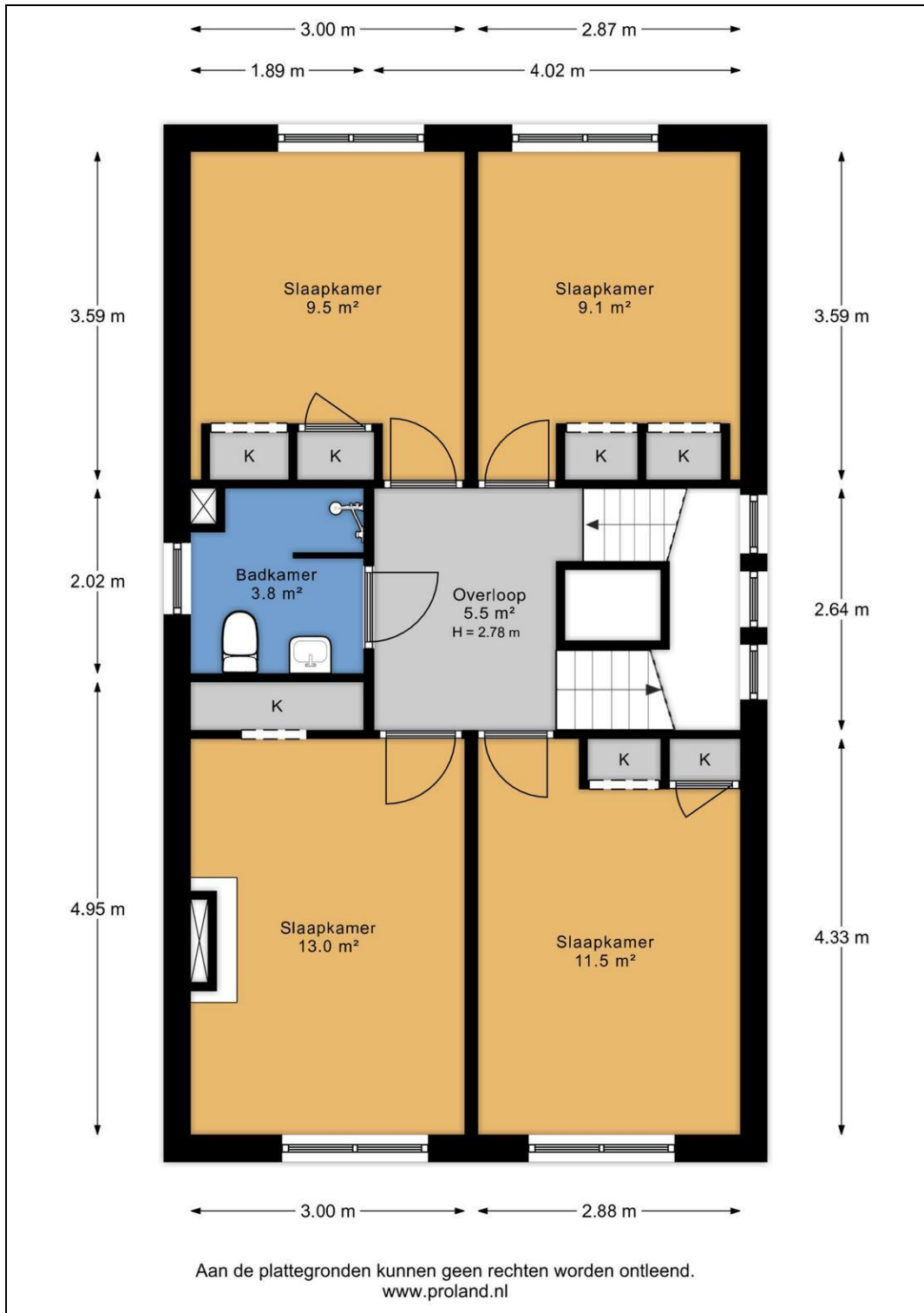

## Plattegrond

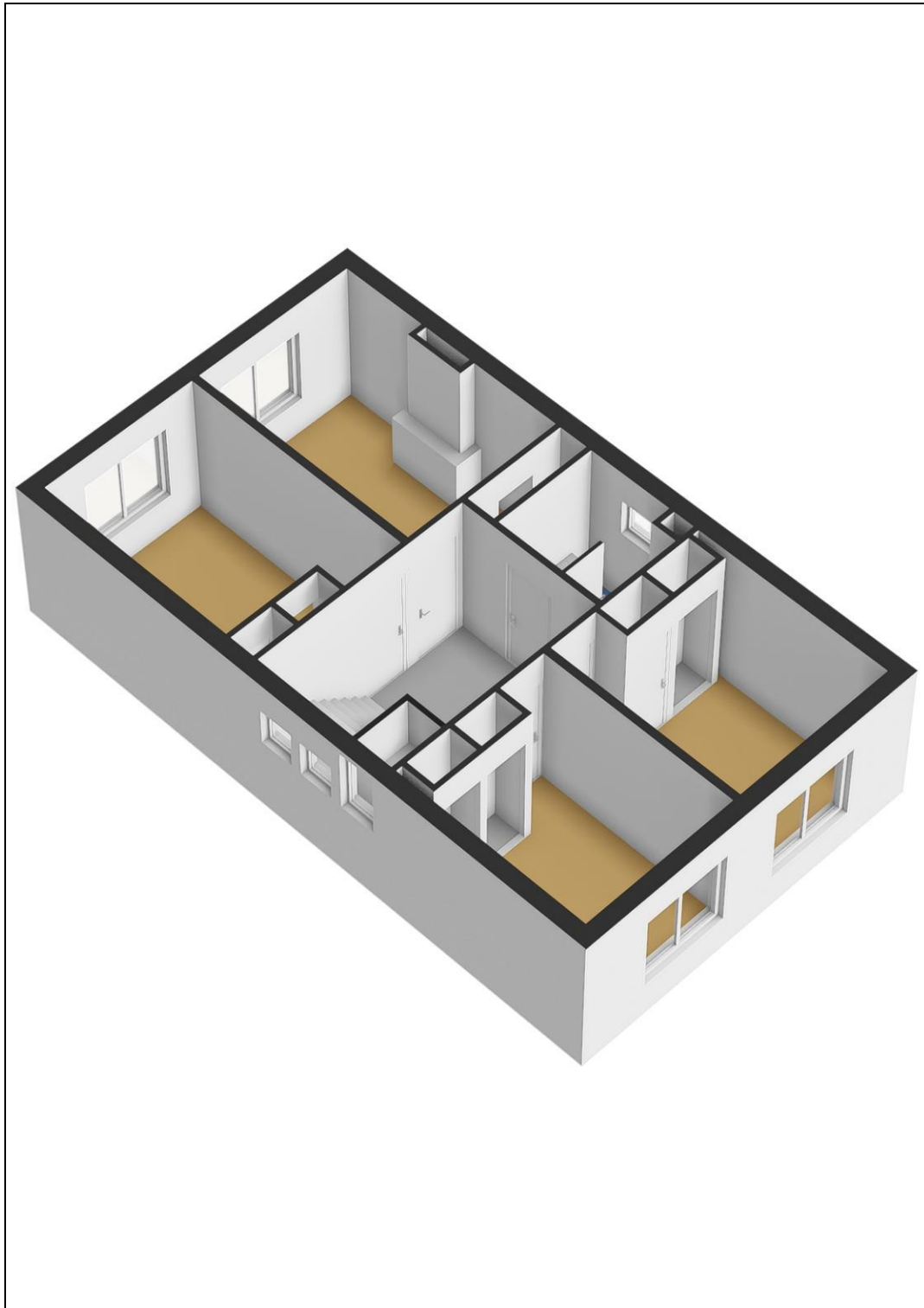

# Plattegrond

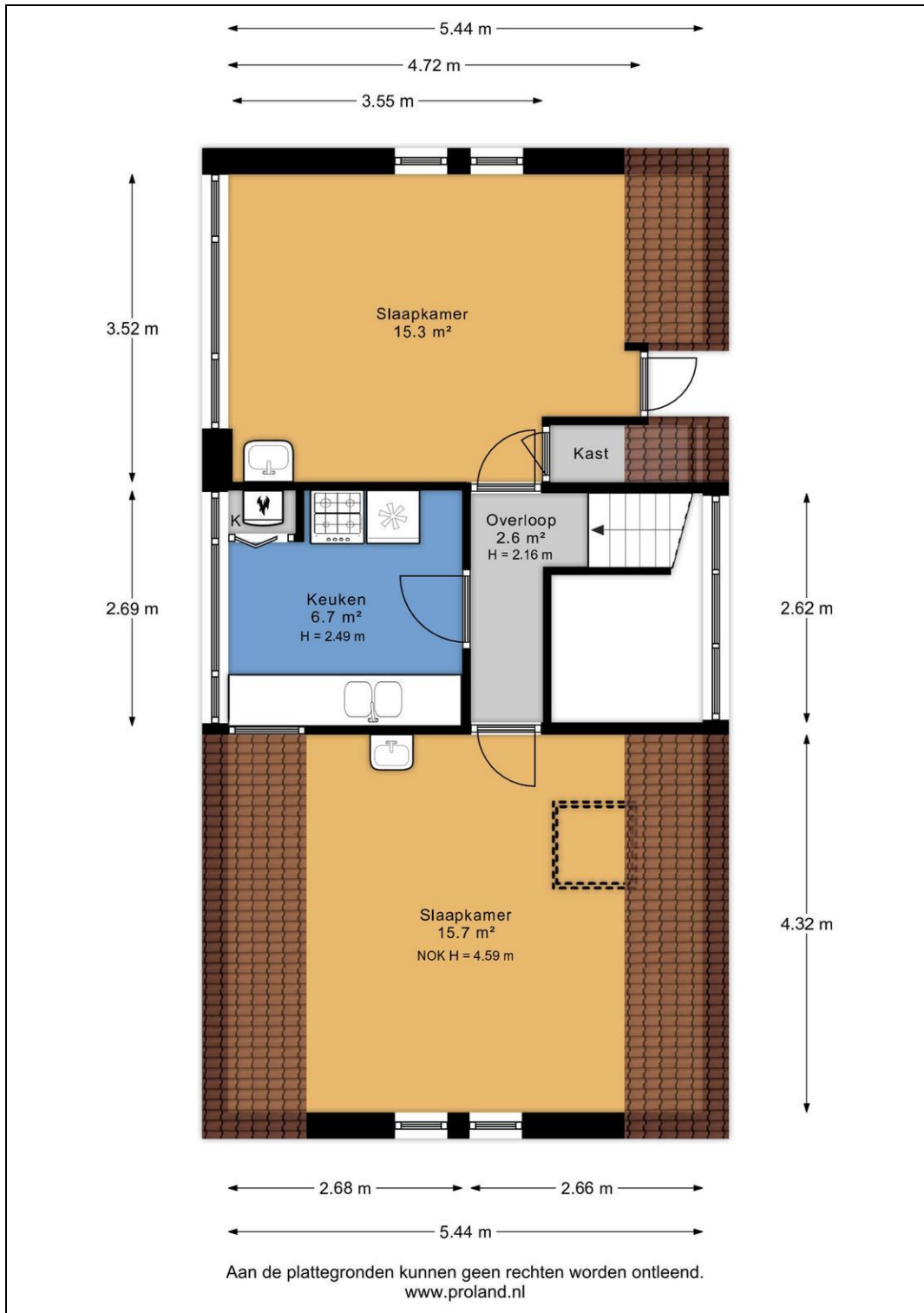



## Plattegrond



## Kadaster

Kadastrale gegevens	
Adres	Korte Mare 22
Postcode / Plaats	2312 NN Leiden
Gemeente	Leiden
Sectie / Perceel	B / 3338
Oppervlakte	m <sup>2</sup>
Indexnummer	2
Soort	Volle eigendom

## Lijst van zaken

	Blijft achter	Gaat mee	Kan worden overgenomen	n.v.t.
<b>Woning</b>				
<i>Interieur</i>				
Verlichting, te weten:				
- Inbouwspots/dimmers	<input type="checkbox"/>	<input type="checkbox"/>	<input type="checkbox"/>	<input checked="" type="checkbox"/>
- Opbouwspots/armaturen/lampen/dimmers	<input type="checkbox"/>	<input type="checkbox"/>	<input type="checkbox"/>	<input checked="" type="checkbox"/>
- Losse (hang)lampen	<input checked="" type="checkbox"/>	<input type="checkbox"/>	<input type="checkbox"/>	<input type="checkbox"/>
-	<input type="checkbox"/>	<input type="checkbox"/>	<input type="checkbox"/>	<input checked="" type="checkbox"/>
-	<input type="checkbox"/>	<input type="checkbox"/>	<input type="checkbox"/>	<input checked="" type="checkbox"/>
(Losse)kasten, legplanken, te weten:				
-	<input type="checkbox"/>	<input type="checkbox"/>	<input type="checkbox"/>	<input checked="" type="checkbox"/>
-	<input type="checkbox"/>	<input type="checkbox"/>	<input type="checkbox"/>	<input checked="" type="checkbox"/>
Raamdecoratie/zonwering binnen, te weten:				
- Gordijnrails	<input checked="" type="checkbox"/>	<input type="checkbox"/>	<input type="checkbox"/>	<input type="checkbox"/>
- Gordijnen	<input checked="" type="checkbox"/>	<input type="checkbox"/>	<input type="checkbox"/>	<input type="checkbox"/>
- Overgordijnen	<input type="checkbox"/>	<input type="checkbox"/>	<input type="checkbox"/>	<input checked="" type="checkbox"/>
- Vitrages	<input type="checkbox"/>	<input type="checkbox"/>	<input type="checkbox"/>	<input checked="" type="checkbox"/>
- Rolgordijnen	<input checked="" type="checkbox"/>	<input type="checkbox"/>	<input type="checkbox"/>	<input type="checkbox"/>
- Lamellen	<input type="checkbox"/>	<input type="checkbox"/>	<input type="checkbox"/>	<input checked="" type="checkbox"/>
- Jaloezieën	<input checked="" type="checkbox"/>	<input type="checkbox"/>	<input type="checkbox"/>	<input type="checkbox"/>
- (Losse) horren/rolhorren	<input type="checkbox"/>	<input type="checkbox"/>	<input type="checkbox"/>	<input checked="" type="checkbox"/>
-	<input type="checkbox"/>	<input type="checkbox"/>	<input type="checkbox"/>	<input checked="" type="checkbox"/>
-	<input type="checkbox"/>	<input type="checkbox"/>	<input type="checkbox"/>	<input checked="" type="checkbox"/>
Vloerdecoratie, te weten:				
- Vloerbedekking	<input type="checkbox"/>	<input type="checkbox"/>	<input type="checkbox"/>	<input checked="" type="checkbox"/>
- Parketvloer	<input checked="" type="checkbox"/>	<input type="checkbox"/>	<input type="checkbox"/>	<input type="checkbox"/>
- Houten vloer(delen)	<input type="checkbox"/>	<input type="checkbox"/>	<input type="checkbox"/>	<input checked="" type="checkbox"/>
- Laminaat	<input checked="" type="checkbox"/>	<input type="checkbox"/>	<input type="checkbox"/>	<input type="checkbox"/>
- Plavuizen	<input type="checkbox"/>	<input type="checkbox"/>	<input type="checkbox"/>	<input checked="" type="checkbox"/>
-	<input type="checkbox"/>	<input type="checkbox"/>	<input type="checkbox"/>	<input checked="" type="checkbox"/>
-	<input type="checkbox"/>	<input type="checkbox"/>	<input type="checkbox"/>	<input checked="" type="checkbox"/>
(Voorzet) openhaard met toebehoren	<input type="checkbox"/>	<input type="checkbox"/>	<input type="checkbox"/>	<input checked="" type="checkbox"/>
Allesbrander	<input type="checkbox"/>	<input type="checkbox"/>	<input type="checkbox"/>	<input checked="" type="checkbox"/>
Houtkachel	<input type="checkbox"/>	<input type="checkbox"/>	<input type="checkbox"/>	<input checked="" type="checkbox"/>
(Gas)kachels	<input type="checkbox"/>	<input type="checkbox"/>	<input type="checkbox"/>	<input checked="" type="checkbox"/>



	Blijft achter	Gaat mee	Kan worden overgenomen	n.v.t.
Designradiator(en)	<input type="checkbox"/>	<input type="checkbox"/>	<input type="checkbox"/>	<input checked="" type="checkbox"/>
Radiatorafwerking	<input type="checkbox"/>	<input type="checkbox"/>	<input type="checkbox"/>	<input checked="" type="checkbox"/>
Overig, te weten:				
- Spiegelwanden	<input type="checkbox"/>	<input type="checkbox"/>	<input type="checkbox"/>	<input checked="" type="checkbox"/>
- Schilderij ophangstelsysteem	<input type="checkbox"/>	<input type="checkbox"/>	<input type="checkbox"/>	<input checked="" type="checkbox"/>
-	<input type="checkbox"/>	<input type="checkbox"/>	<input type="checkbox"/>	<input checked="" type="checkbox"/>
-	<input type="checkbox"/>	<input type="checkbox"/>	<input type="checkbox"/>	<input checked="" type="checkbox"/>
-	<input type="checkbox"/>	<input type="checkbox"/>	<input type="checkbox"/>	<input checked="" type="checkbox"/>
-	<input type="checkbox"/>	<input type="checkbox"/>	<input type="checkbox"/>	<input checked="" type="checkbox"/>

### Keuken

Keukenblok (met bovenkasten)	<input checked="" type="checkbox"/>	<input type="checkbox"/>	<input type="checkbox"/>	<input type="checkbox"/>
Keuken (inbouw)apparatuur, te weten:				
- Kookplaat	<input checked="" type="checkbox"/>	<input type="checkbox"/>	<input type="checkbox"/>	<input type="checkbox"/>
- (Gas)fornuis	<input checked="" type="checkbox"/>	<input type="checkbox"/>	<input type="checkbox"/>	<input type="checkbox"/>
- Afzuigkap	<input checked="" type="checkbox"/>	<input type="checkbox"/>	<input type="checkbox"/>	<input type="checkbox"/>
- Magnetron	<input type="checkbox"/>	<input type="checkbox"/>	<input type="checkbox"/>	<input checked="" type="checkbox"/>
- Oven	<input checked="" type="checkbox"/>	<input type="checkbox"/>	<input type="checkbox"/>	<input type="checkbox"/>
- Combi-oven/combimagnetron	<input type="checkbox"/>	<input type="checkbox"/>	<input type="checkbox"/>	<input checked="" type="checkbox"/>
- Koelkast	<input type="checkbox"/>	<input type="checkbox"/>	<input type="checkbox"/>	<input checked="" type="checkbox"/>
- Vriezer	<input type="checkbox"/>	<input type="checkbox"/>	<input type="checkbox"/>	<input checked="" type="checkbox"/>
- Koel-vriescombinatie	<input checked="" type="checkbox"/>	<input type="checkbox"/>	<input type="checkbox"/>	<input type="checkbox"/>
- Vaatwasser	<input type="checkbox"/>	<input type="checkbox"/>	<input type="checkbox"/>	<input checked="" type="checkbox"/>
- Quooker	<input type="checkbox"/>	<input type="checkbox"/>	<input type="checkbox"/>	<input checked="" type="checkbox"/>
- Koffiezetapparaat	<input type="checkbox"/>	<input type="checkbox"/>	<input type="checkbox"/>	<input checked="" type="checkbox"/>
-	<input type="checkbox"/>	<input type="checkbox"/>	<input type="checkbox"/>	<input checked="" type="checkbox"/>
-	<input type="checkbox"/>	<input type="checkbox"/>	<input type="checkbox"/>	<input checked="" type="checkbox"/>
Keukenaccessoires, te weten:				
-	<input type="checkbox"/>	<input type="checkbox"/>	<input type="checkbox"/>	<input checked="" type="checkbox"/>
-	<input type="checkbox"/>	<input type="checkbox"/>	<input type="checkbox"/>	<input checked="" type="checkbox"/>
-	<input type="checkbox"/>	<input type="checkbox"/>	<input type="checkbox"/>	<input checked="" type="checkbox"/>
-	<input type="checkbox"/>	<input type="checkbox"/>	<input type="checkbox"/>	<input checked="" type="checkbox"/>
-	<input type="checkbox"/>	<input type="checkbox"/>	<input type="checkbox"/>	<input checked="" type="checkbox"/>
-	<input type="checkbox"/>	<input type="checkbox"/>	<input type="checkbox"/>	<input checked="" type="checkbox"/>
-	<input type="checkbox"/>	<input type="checkbox"/>	<input type="checkbox"/>	<input checked="" type="checkbox"/>

### Sanitair/sauna

Toilet met de volgende toebehoren:				
- Toilet	<input checked="" type="checkbox"/>	<input type="checkbox"/>	<input type="checkbox"/>	<input type="checkbox"/>
- Toilethouder	<input checked="" type="checkbox"/>	<input type="checkbox"/>	<input type="checkbox"/>	<input type="checkbox"/>
- Toiletborstel(houder)	<input type="checkbox"/>	<input type="checkbox"/>	<input type="checkbox"/>	<input checked="" type="checkbox"/>
- Fontein	<input checked="" type="checkbox"/>	<input type="checkbox"/>	<input type="checkbox"/>	<input type="checkbox"/>

	Blijft achter	Gaat mee	Kan worden overgenomen	n.v.t.
-	<input type="checkbox"/>	<input type="checkbox"/>	<input type="checkbox"/>	<input checked="" type="checkbox"/>
-	<input type="checkbox"/>	<input type="checkbox"/>	<input type="checkbox"/>	<input checked="" type="checkbox"/>
Badkamer met de volgende toebehoren:				
- Ligbad	<input type="checkbox"/>	<input type="checkbox"/>	<input type="checkbox"/>	<input checked="" type="checkbox"/>
- Jacuzzi/whirlpool	<input type="checkbox"/>	<input type="checkbox"/>	<input type="checkbox"/>	<input checked="" type="checkbox"/>
- Douche (cabine/schermb)	<input checked="" type="checkbox"/>	<input type="checkbox"/>	<input type="checkbox"/>	<input type="checkbox"/>
- Stoomdouche (cabine)	<input type="checkbox"/>	<input type="checkbox"/>	<input type="checkbox"/>	<input checked="" type="checkbox"/>
- Wastafel	<input checked="" type="checkbox"/>	<input type="checkbox"/>	<input type="checkbox"/>	<input type="checkbox"/>
- Wastafelmeubel	<input type="checkbox"/>	<input type="checkbox"/>	<input type="checkbox"/>	<input checked="" type="checkbox"/>
- Planchet	<input checked="" type="checkbox"/>	<input type="checkbox"/>	<input type="checkbox"/>	<input type="checkbox"/>
- Toiletkast	<input type="checkbox"/>	<input type="checkbox"/>	<input type="checkbox"/>	<input checked="" type="checkbox"/>
- Toilet	<input checked="" type="checkbox"/>	<input type="checkbox"/>	<input type="checkbox"/>	<input type="checkbox"/>
- Toilethouder	<input checked="" type="checkbox"/>	<input type="checkbox"/>	<input type="checkbox"/>	<input type="checkbox"/>
- Toiletborstel(houder)	<input type="checkbox"/>	<input type="checkbox"/>	<input type="checkbox"/>	<input checked="" type="checkbox"/>
-	<input type="checkbox"/>	<input type="checkbox"/>	<input type="checkbox"/>	<input checked="" type="checkbox"/>
-	<input type="checkbox"/>	<input type="checkbox"/>	<input type="checkbox"/>	<input checked="" type="checkbox"/>
Sauna met toebehoren				
	<input type="checkbox"/>	<input type="checkbox"/>	<input type="checkbox"/>	<input checked="" type="checkbox"/>
	<input type="checkbox"/>	<input type="checkbox"/>	<input type="checkbox"/>	<input checked="" type="checkbox"/>
	<input type="checkbox"/>	<input type="checkbox"/>	<input type="checkbox"/>	<input checked="" type="checkbox"/>
<i>Exterieur/installaties/veiligheid/energiebesparing</i>				
Schotel/antenne	<input type="checkbox"/>	<input type="checkbox"/>	<input type="checkbox"/>	<input checked="" type="checkbox"/>
Brievenbus	<input checked="" type="checkbox"/>	<input type="checkbox"/>	<input type="checkbox"/>	<input type="checkbox"/>
Kluis	<input type="checkbox"/>	<input type="checkbox"/>	<input type="checkbox"/>	<input checked="" type="checkbox"/>
(Voordeur)bel	<input checked="" type="checkbox"/>	<input type="checkbox"/>	<input type="checkbox"/>	<input type="checkbox"/>
Alarminstallatie	<input type="checkbox"/>	<input type="checkbox"/>	<input type="checkbox"/>	<input checked="" type="checkbox"/>
(Veiligheids)sloten en overige inbraakpreventie	<input checked="" type="checkbox"/>	<input type="checkbox"/>	<input type="checkbox"/>	<input type="checkbox"/>
Rookmelders	<input type="checkbox"/>	<input type="checkbox"/>	<input type="checkbox"/>	<input checked="" type="checkbox"/>
(Klok)thermostaat	<input type="checkbox"/>	<input type="checkbox"/>	<input type="checkbox"/>	<input checked="" type="checkbox"/>
Airconditioning	<input type="checkbox"/>	<input type="checkbox"/>	<input type="checkbox"/>	<input checked="" type="checkbox"/>
Warmwatervoorziening, te weten:				
- CV-installatie	<input checked="" type="checkbox"/>	<input type="checkbox"/>	<input type="checkbox"/>	<input type="checkbox"/>
- Boiler	<input checked="" type="checkbox"/>	<input type="checkbox"/>	<input type="checkbox"/>	<input type="checkbox"/>
- Geiser	<input type="checkbox"/>	<input type="checkbox"/>	<input type="checkbox"/>	<input checked="" type="checkbox"/>
- Boiler	<input checked="" type="checkbox"/>	<input type="checkbox"/>	<input type="checkbox"/>	<input type="checkbox"/>
-	<input type="checkbox"/>	<input type="checkbox"/>	<input type="checkbox"/>	<input checked="" type="checkbox"/>
-	<input type="checkbox"/>	<input type="checkbox"/>	<input type="checkbox"/>	<input checked="" type="checkbox"/>
Screens	<input type="checkbox"/>	<input type="checkbox"/>	<input type="checkbox"/>	<input checked="" type="checkbox"/>
Rolluiken	<input type="checkbox"/>	<input type="checkbox"/>	<input type="checkbox"/>	<input checked="" type="checkbox"/>
Zonwering buiten	<input type="checkbox"/>	<input type="checkbox"/>	<input type="checkbox"/>	<input checked="" type="checkbox"/>
-	<input type="checkbox"/>	<input type="checkbox"/>	<input type="checkbox"/>	<input checked="" type="checkbox"/>
-	<input type="checkbox"/>	<input type="checkbox"/>	<input type="checkbox"/>	<input checked="" type="checkbox"/>
-	<input type="checkbox"/>	<input type="checkbox"/>	<input type="checkbox"/>	<input checked="" type="checkbox"/>
Isolatievoorzieningen (voorzetramen/radiatorfolie etc.), te weten:				
-	<input type="checkbox"/>	<input type="checkbox"/>	<input type="checkbox"/>	<input checked="" type="checkbox"/>
-	<input type="checkbox"/>	<input type="checkbox"/>	<input type="checkbox"/>	<input checked="" type="checkbox"/>

	Blijft achter	Gaat mee	Kan worden overgenomen	n.v.t.
Telefoonaansluiting/internetaansluiting	<input checked="" type="checkbox"/>	<input type="checkbox"/>	<input type="checkbox"/>	<input type="checkbox"/>
Veiligheidsschakelaar wasautomaat	<input type="checkbox"/>	<input type="checkbox"/>	<input type="checkbox"/>	<input checked="" type="checkbox"/>
Waterslot wasautomaat	<input type="checkbox"/>	<input type="checkbox"/>	<input type="checkbox"/>	<input checked="" type="checkbox"/>
Zonnepanelen	<input type="checkbox"/>	<input type="checkbox"/>	<input type="checkbox"/>	<input checked="" type="checkbox"/>
Oplaadpunt elektrische auto	<input type="checkbox"/>	<input type="checkbox"/>	<input type="checkbox"/>	<input checked="" type="checkbox"/>
	<input type="checkbox"/>	<input type="checkbox"/>	<input type="checkbox"/>	<input checked="" type="checkbox"/>
	<input type="checkbox"/>	<input type="checkbox"/>	<input type="checkbox"/>	<input checked="" type="checkbox"/>

## Tuin

### Inrichting

Tuinaanleg/bestrating	<input type="checkbox"/>	<input type="checkbox"/>	<input type="checkbox"/>	<input checked="" type="checkbox"/>
Beplanting	<input type="checkbox"/>	<input type="checkbox"/>	<input type="checkbox"/>	<input checked="" type="checkbox"/>
	<input type="checkbox"/>	<input type="checkbox"/>	<input type="checkbox"/>	<input checked="" type="checkbox"/>

### Verlichting/installaties

Buitenverlichting	<input type="checkbox"/>	<input type="checkbox"/>	<input type="checkbox"/>	<input checked="" type="checkbox"/>
Tijd- of schemerschakelaar/bewegingsmelder	<input type="checkbox"/>	<input type="checkbox"/>	<input type="checkbox"/>	<input checked="" type="checkbox"/>
	<input type="checkbox"/>	<input type="checkbox"/>	<input type="checkbox"/>	<input checked="" type="checkbox"/>

### Bebouwing

Tuinhuis/buitenberging	<input type="checkbox"/>	<input type="checkbox"/>	<input type="checkbox"/>	<input checked="" type="checkbox"/>
Kasten/werkbank in tuinhuis/berging	<input type="checkbox"/>	<input type="checkbox"/>	<input type="checkbox"/>	<input checked="" type="checkbox"/>
(Broei)kas	<input type="checkbox"/>	<input type="checkbox"/>	<input type="checkbox"/>	<input checked="" type="checkbox"/>
	<input type="checkbox"/>	<input type="checkbox"/>	<input type="checkbox"/>	<input checked="" type="checkbox"/>
	<input type="checkbox"/>	<input type="checkbox"/>	<input type="checkbox"/>	<input checked="" type="checkbox"/>

### Overig

Overige tuin, te weten:				
- (Sier)hek	<input type="checkbox"/>	<input type="checkbox"/>	<input type="checkbox"/>	<input checked="" type="checkbox"/>
- Vlaggenmast(houder)	<input type="checkbox"/>	<input type="checkbox"/>	<input type="checkbox"/>	<input checked="" type="checkbox"/>
-	<input type="checkbox"/>	<input type="checkbox"/>	<input type="checkbox"/>	<input checked="" type="checkbox"/>
-	<input type="checkbox"/>	<input type="checkbox"/>	<input type="checkbox"/>	<input checked="" type="checkbox"/>



## Overig

Zijn er zaken die geen eigendom zijn van verkoper omdat er sprake is van een leasecontract of huurcontract. Zo ja, neemt verkoper de zaak mee of wordt het betreffende contract overgenomen?	Ja	Nee	Gaat mee	Moet worden overgenomen
CV	<input type="checkbox"/>	<input checked="" type="checkbox"/>	<input type="checkbox"/>	<input type="checkbox"/>
Boiler	<input type="checkbox"/>	<input checked="" type="checkbox"/>	<input type="checkbox"/>	<input type="checkbox"/>
Zonnepanelen	<input type="checkbox"/>	<input checked="" type="checkbox"/>	<input type="checkbox"/>	<input type="checkbox"/>
	<input type="checkbox"/>	<input checked="" type="checkbox"/>	<input type="checkbox"/>	<input type="checkbox"/>
	<input type="checkbox"/>	<input checked="" type="checkbox"/>	<input type="checkbox"/>	<input type="checkbox"/>
	<input type="checkbox"/>	<input checked="" type="checkbox"/>	<input type="checkbox"/>	<input type="checkbox"/>
Bijlage(n) over te nemen contracten:				
-				
-				

# Vragenlijst voor de verkoop van een appartement

## DEEL B

### 1 Bijzonderheden

- a. Zijn er nadat u het appartement in eigendom hebt gekregen nog andere, eventuele aanvullende notariële of onderhandse akten opgesteld met betrekking tot het appartement? **Nee**  
Zo ja, welke? : \_\_\_\_\_
- b. Zijn er mondelinge of schriftelijke afspraken gemaakt over aangrenzende percelen? **Nee**  
(Denk hierbij aan regelingen voor het gebruik van een poort, schuur, garage, tuin, overeenkomsten met meerdere burens, toezeggingen, erfafscheidingen.)  
Zo ja, welke zijn dat? : \_\_\_\_\_
- c. Wijken de huidige terreinafscheidingen af van de kadastrale eigendomsgrenzen? **Niet bekend**  
(Denk hierbij ook aan strookjes grond van de gemeente die u in gebruik heeft, of grond van u die gebruikt wordt door de burens.)  
Zo ja, waaruit bestaat die afwijking? : \_\_\_\_\_
- d. Is een gedeelte van uw appartement, schuur, garage of schutting gebouwd op grond van de burens of andersom? **Nee**  
Zo ja, graag nader toelichten: : \_\_\_\_\_
- e. Heeft u grond van derden in gebruik? **Nee**  
Zo ja, welke grond? : \_\_\_\_\_
- f. Rusten er voor zover u weet 'bijzondere lasten en beperkingen' op het appartement? **Nee**  
(‘Bijzondere lasten en beperkingen’ kunnen privaatrechtelijke beperkingen zijn zoals (lijdende) erfdienstbaarheden (bijvoorbeeld een recht van overpad), kwalitatieve verplichtingen, kettingbedingen, vruchtgebruik, voorkeursrecht (bijvoorbeeld een eerste recht van koop), opstalrecht, erfpacht, huurkoop. Het kan ook gaan om publiekrechtelijke beperkingen zoals een aanschrijving van de gemeente in het kader van een illegale verbouwing.)  
Zo ja, welke? : \_\_\_\_\_
- g. Is de Wet voorkeursrecht gemeenten van toepassing? **Nee**
- h. Is er een anti-speculatiebeding en/of zelfbewoningsplicht van toepassing op het appartement? **Nee**  
Zo ja, hoe lang nog? : \_\_\_\_\_
- i. Is er sprake van een beschermd stads- of dorpsgezicht of loopt er een procedure tot aanwijzing daartoe? **Nee**  
Is er sprake van een gemeentelijk-, provinciaal-of rijksmonument of loopt er een procedure tot aanwijzing daartoe? **Nee**  
Is er volgens het bestemmingsplan sprake van een beeldbepalend of karakteristiek object? **Nee**
- j. Is er sprake (geweest) van ruilverkaveling? **Nee**  
Zo ja, moet u hiervoor ruilverkavelingsrente betalen? Ja / Nee  
Zo ja, hoeveel en voor hoe lang? Bedrag: € \_\_\_\_\_  
Duur: : \_\_\_\_\_
- k. Is er sprake van onteigening? **Nee**
- l. Is het appartement of de grond geheel of gedeeltelijk verhuurd of bij anderen in gebruik? **Nee**  
Zo ja: Is er een huurcontract/ gebruiksovereenkomst? **Nee**  
Indien er geen contract of overeenkomst is, : \_\_\_\_\_

beschrijf hieronder wat (mondeling) met de huurder/ gebruiker is afgesproken: \_\_\_\_\_

Welk gedeelte is verhuurd/ in gebruik gegeven? : \_\_\_\_\_

Welke delen vallen onder gezamenlijk gebruik? : \_\_\_\_\_

Welke zaken zijn van de huurder en mag hij verwijderen bij ontruiming? : \_\_\_\_\_  
(Bijvoorbeeld geiser, keuken, lampen)

Heeft de huurder een waarborgsom gestort? Ja / Nee

Zo ja, hoeveel? €

Heeft u nog andere afspraken met de huurders gemaakt? Ja / Nee

Zo ja, welke? : \_\_\_\_\_

m. Behoort de gebruikte berging (of een andere ruimte zoals een garage en/of parkeerplaats) ook volgens de splitsingsakte en de splitsingstekening bij het appartement? (Het komt regelmatig voor dat een in gebruik zijnde berging/garage/parkeerplaats niet de berging is die volgens de splitsingsakte en de splitsingstekening bij het appartement hoort. Men heeft om wat voor reden dan ook de berging geruild. Het is van belang om de berging/garage/parkeerplaats welke conform de splitsingsakte en de splitsingstekening bij het appartement hoort te verkopen) Ja / Nee / n.v.t.

n. Is er over het appartement een geschil/procedure gaande, al dan niet bij de rechter, huurcommissie of een andere instantie? (bijvoorbeeld onteigening/kwesties met burens, zoals erfdienstbaarheden, recht van overpad, erfafscheidingen e.d.) **Nee**

Zo ja, welke is/zijn dat? : \_\_\_\_\_

o. Is er bezwaar gemaakt tegen de waardebeschikking WOZ? **Nee**

Zo ja, toelichting: : \_\_\_\_\_

p. Zijn er door de overheid of nutsbedrijven verbeteringen of herstellingen voorgeschreven of aangekondigd die nog niet naar behoren zijn uitgevoerd? **Nee**

Zo ja, welke? : \_\_\_\_\_

q. Zijn er in het verleden subsidies of premies verstrekt die bij verkoop van het appartement voor een deel kunnen worden teruggevorderd? **Nee**

Zo ja, welke? : \_\_\_\_\_

r. Is het appartement onbewoonbaar verklaard of in het verleden ooit onbewoonbaar verklaard geweest? **Nee**

Zo ja, waarom? : \_\_\_\_\_

s. Is er bij verkoop sprake van een omzetbelastingheffing? **Nee**  
(Bijvoorbeeld omdat het een voormalig bedrijfsonroerendgoed is, of een appartement met praktijkgedeelte, of omdat u pas ingrijpend verbouwd hebt.)

Zo ja, waarom? : \_\_\_\_\_

t. Hoe gebruikt u het appartement nu? : **Woning was gebruikt als studenten woning.**  
(Bijvoorbeeld voor bewoning, praktijk, winkel, opslag.)

Is dat gebruik volgens de splitsingsakte toegestaan? **Ja**

Is dat gebruik volgens de gemeente toegestaan? **Nee**

Zo nee, heeft de gemeente dit strijdige gebruik wel eens bij u aangekaart? Ja / Nee

Hoe heeft de gemeente dit strijdige gebruik bij u aangekaart? : \_\_\_\_\_

## 2 Gevels

- a. Is er bij het appartement sprake (geweest) van vochtdoorslag of aanhoudend vochtige plekken op de gevels? **Nee**  
 Zo ja, waar? : \_\_\_\_\_
- b. Zijn er bij het appartement (gerepareerde) scheuren/beschadigingen in/aan de gevels aanwezig? **Nee**  
 Zo ja, waar? : \_\_\_\_\_
- c. Zijn de gevels bij het appartement tijdens de bouw geïsoleerd? **Niet bekend**  
 Zo nee, zijn de gevels daarna (deels) geïsoleerd? **Nee**  
 Zo ja, wanneer heeft de isolatie van de gevels plaatsgevonden en met welk isolatiemateriaal? : \_\_\_\_\_  
 Heeft u een certificaat of bewijs van het na-isoleren? **Nee**  
 Is er sprake van volledige isolatie? **Nee**  
 Zo nee, welke delen van de gevels zijn er niet geïsoleerd? : \_\_\_\_\_
- d. Zijn de gevels bij het appartement ooit gereinigd? **Nee**  
 Zo ja, volgens welke methode en wanneer? : \_\_\_\_\_
- a. Hoe oud zijn de daken van het appartementencomplex ongeveer? Platte daken: : **Onbekend**  
 Overige daken: : \_\_\_\_\_

### 3 Dak(en)

- b. Heeft u last van daklekkages (gehad)? **Ja**  
 Zo ja, waar? : **Bij de dakgoot, vanwege harde regenval, aan de rechterzijde. De dakgoot is gerepareerd.**
- c. Zijn er in het verleden in het appartement gebreken geconstateerd aan de dakconstructie zoals scheve, doorbuigende, krakende, beschadigde en/of aangetaste dakdelen? **Nee**  
 Zo ja, waar? : **Er is wel bij een gedeelte van het platte dak een extra afvoer gemaakt, zodat het regenwater sneller wordt afgevoerd.**
- d. Is het dak van het appartementencomplex al eens (gedeeltelijk) vernieuwd c.q. gerepareerd? **Nee**  
 Zo ja, welk (gedeelte van het) dak en waarom? : **Er zijn wel extra afvoeren gemaakt, zodat de hevige huidige regenval beter kan worden afgevoerd.**
- e. Is het dak van het appartementencomplex tijdens de bouw geïsoleerd? Platte daken: **Nee**  
 Overige daken: **Nee**  
 Zo nee, is het dak daarna geïsoleerd? Platte daken: **Niet bekend**  
 Overige daken: **Ja**  
 Zo ja, wanneer heeft de isolatie plaatsgevonden en met welk isolatiemateriaal? **In 2015 en 2016 zijn beide zolderkamers van de binnenzijde geïsoleerd.**  
 Heeft u een certificaat of bewijs van het na-isoleren? **Nee**  
 Is er sprake van volledige isolatie? Platte daken: Ja / Nee / Niet bekend  
 Overige daken: **Niet bekend**  
 Zo nee, welke delen zijn er niet geïsoleerd? : \_\_\_\_\_
- f. Zijn de regenwaterafvoeren van het appartement lek of verstopt? **Nee**  
 Zo ja, toelichting: : **Delen van de regenwaterafvoer en dakgoot zijn regelmatig vervangen. Deze hebben in het verleden wel tot lekkage geleid.**
- g. Zijn de dakgoten lek of verstopt? **Nee**  
 Zo ja, toelichting: : \_\_\_\_\_

- a. Van welk materiaal zijn de buitenkozijnen gemaakt? (bijvoorbeeld hout, kunststof of aluminium of een andersoortig materiaal) : **Hout en kunststof (dakkappen, velux ramen)**
- b. Wanneer zijn de buitenkozijnen, ramen en deuren van het appartement voor het laatst geschilderd? : **a. In 2015 buitenschilderwerk, door schilderbedrijf Hans van de Plas b. in 2019 binnenschilderwerk, door schilderbedrijf De Geus c. In 2024 de buitendeur, zelf geschilderd.**

#### 4 Kozijnen, ramen en deuren

- Is dit gebeurd door een erkend schildersbedrijf? **Ja**  
 Zo ja, door wie? : **Zie boven**
- c. Functioneren alle scharnieren en sloten in het appartement? **Ja**  
 Zo nee, toelichting: \_\_\_\_\_
- d. Zijn voor alle afsluitbare deuren, ramen etc. sleutels aanwezig? **Ja**  
 Zo nee, voor welke deuren, ramen etc. niet? : \_\_\_\_\_
- e. Is er sprake van isolerende beglazing in het appartement? **Ja**  
 Zo ja, welk type glas? : **4-6-5 HR ++ glas**  
 (bijvoorbeeld HR, HR+, HR++ of HR+++; zie de glassponning waarin doorgaans staat vermeld welke type glas er is geplaatst)  
 Is er sprake van isolerende beglazing in het gehele appartement? **Nee**  
 Zo nee, welke ramen zijn niet geïsoleerd? : **Ramen aan de achterkant van de woning**
- f. Is er bij de isolerende beglazing sprake van condensvorming tussen het glas? (Denk aan lekkende ruiten.) **Nee**  
 Zo ja, waar? : \_\_\_\_\_

#### 5 Vloeren, plafonds en wanden

- a. Is er in het appartement sprake (geweest) van vochtdoorslag of optrekkend vocht op vloeren, plafonds en/of wanden? **Ja**  
 Zo ja, waar? : **Kamer rechterachterkant, vanwege lekkage dakgoot.**
- b. Is er in het appartement sprake (geweest) van schimmelvorming op de vloeren, plafonds en/of wanden? **Nee**  
 Zo ja, waar? : \_\_\_\_\_
- c. Zijn er in het appartement (gerepareerde) of (verborgen) scheuren en/of beschadigingen in/aan vloeren, plafonds en/of wanden aanwezig? **Nee**  
 Zo ja, waar? : \_\_\_\_\_
- d. Hebben zich in het verleden in het appartement problemen voorgedaan met de afwerkingen? (Bijvoorbeeld loszittend tegelwerk, loslatend behang of spuitwerk, holklinkend of loszittend stucwerk, etc) **Nee**  
 Zo ja, waar? : \_\_\_\_\_
- e. Is er in het appartement sprake (geweest) van gebreken aan de vloerconstructie, zoals scheve, doorbuigende, krakende, beschadigde en/of aangetaste vloerdelen? **Nee**  
 Zo ja, waar? : \_\_\_\_\_
- f. Is er in het appartement sprake van vloerisolatie? **Nee**  
 Zo ja, wanneer heeft de isolatie van de vloer plaatsgevonden en met welk isolatiemateriaal? : \_\_\_\_\_



Heeft u een certificaat of bewijs van het na-isoleren? **Nee**  
Is er sprake van volledige isolatie? **Nee**  
Zo nee, welke delen zijn er niet geïsoleerd? : \_\_\_\_\_

a. Is er in het appartement sprake (geweest) van gebreken aan de fundering? **Nee**  
Zo ja, waar? : \_\_\_\_\_

### 6 Kelder, kruipruimte en fundering

b. Is de kruipruimte van het appartement toegankelijk? Ja / Nee  
Is de kruipruimte droog? Ja / Nee / Meestal  
Zo nee of meestal, toelichting: : \_\_\_\_\_

c. Is er sprake van vochtdoorslag door de kelderwand? **Nee**  
Zo ja of soms, toelichting: : \_\_\_\_\_

d. Is de grondwaterstand in de afgelopen jaren waarneembaar gewijzigd of is er sprake van wateroverlast geweest? **Nee**

Zo ja, heeft dit tot problemen geleid in de vorm van water in de kruipruimte c.q. kelder? **Nee**  
Zo nee, tot wat voor andere problemen heeft dit : \_\_\_\_\_ geleid?

a. Wat voor warmte-installatie(s) is/zijn er aanwezig in het appartement? : **Rehema Tzerra cw5 met buitenvoeler geplaatst in november 2021.**  
(bijvoorbeeld cv-installatie, WTW-systeem, WKO-systeem, blokverwarming, (hybride) warmtepomp, airconditioning, zonneboiler, elektrische boiler, pelletkachel dan wel een andere installatie)

### 7 Installaties

Is/zijn de installatie(s) eigendom? **Ja**

Zo nee, toelichting: : \_\_\_\_\_  
(bijvoorbeeld de installatie(s) is/ zijn gehuurd of geleased. Tevens huur-/leaseprijs vermelden)

Merk van de installatie(s): : **Rehema Tzerra cw5**

Type(nummer) van de installatie(s): : **Rehema Tzerra cw5**

Installatiedatum van de installatie(s): : **november 2021**

Op welke datum is/zijn deze installatie(s) voor het laatst onderhouden? : **november 2023 (onderhoudscontract)**

Is het onderhoud uitgevoerd door een erkend bedrijf? **Ja**

Zo ja, door wie? : **P. Brand Installatiebedrijf voerde de installatie uit. Vink Installatiebedrijf voerde het jaarlijkse onderhoud uit.**

b. Zijn er de afgelopen tijd zaken opgevallen ten aanzien van de installatie(s) (bijvoorbeeld de cv-installatie moet meer dan 1 keer per jaar bijgevuld worden of de installatie functioneert niet goed) **Nee**  
Zo ja, wat is u opgevallen? : \_\_\_\_\_

c. Zijn er radiatoren die niet warm worden? **Nee**  
Zo ja, welke? : \_\_\_\_\_

d. Zijn er radiatoren of (water)leidingen die lekken? **Nee**  
Zo ja, waar en welke? : \_\_\_\_\_

e. Zijn er radiatoren of (water)leidingen die ooit zijn bevroren? **Nee**  
Zo ja, waar? : \_\_\_\_\_

- f. Heeft u vloerverwarming in het appartement? **Nee**  
 Zo ja, betreft dit elektrische vloerverwarming, vloerverwarming met warm water of anders? **Nee**  
 Elektrisch: **Nee**  
 warm water: **Nee**  
 overig, namelijk : \_\_\_\_\_  
 \_\_\_\_\_  
 Waar bevindt zich de elektrische vloerverwarming? : \_\_\_\_\_  
 \_\_\_\_\_  
 Waar bevindt zich de vloerverwarming met warm water? : \_\_\_\_\_  
 \_\_\_\_\_  
 Waar bevindt zich de overige vloerverwarming? : \_\_\_\_\_  
 \_\_\_\_\_
- g. Zijn er vertrekken die niet (goed) warm worden? **Nee**  
 Zo ja, welke? : \_\_\_\_\_  
 \_\_\_\_\_
- h. Heeft het appartementencomplex zonnepanelen? **Nee**  
 In welk jaar zijn de zonnepanelen geplaatst? : \_\_\_\_\_  
 Jaar: \_\_\_\_\_  
 Waarvoor wordt de energie die wordt opgewekt gebruikt? : \_\_\_\_\_  
 \_\_\_\_\_  
 (Bijvoorbeeld voor de privé-gedeeltes van de bewoners of voor de gemeenschappelijke ruimten)
- i. In welk jaar zijn voor het laatst de aanwezige schoorsteenkanalen/rookgasafvoeren geveegd/gereinigd? : **N.v.t. Er zijn geen schoorsteenkanalen.**
- j. Wanneer heeft u de aanwezige schoorsteenkanalen voor het laatst gebruikt? : \_\_\_\_\_  
 \_\_\_\_\_  
 Is de trek van aanwezige schoorsteenkanalen goed? **Nee**
- k. Zijn er onderdelen van de elektrische installatie vernieuwd? (onder de elektrische installatie wordt verstaan alle elektra leidingen/ schakelaars stopcontacten, meterkast e.d.) **Ja**  
 Zo ja, wanneer en welke onderdelen? : **In 2017 is de gehele elektrische stoppenkast installatie vernieuwd en gekeurd, door Verkade Elektrotechniek.**
- Zijn er gebreken aan de (technische) installaties? **Nee**  
 Zo ja, welke? : \_\_\_\_\_  
 \_\_\_\_\_
- l. Is er een laadpaal aanwezig voor een elektrische auto? **Nee**  
 Zo ja, waar bevindt deze zich? : \_\_\_\_\_  
 \_\_\_\_\_  
 Blijft deze achter? **Nee**
- m. Is er mechanische ventilatie of een soortgelijk systeem aanwezig? **Nee**  
 Zo ja, functioneert dit systeem naar behoren? **Nee**  
 Zo nee, toelichting: : \_\_\_\_\_  
 \_\_\_\_\_  
 Wanneer is dit systeem voor het laatst onderhouden? : \_\_\_\_\_  
 \_\_\_\_\_  
 Hoe oud is dit systeem ongeveer? : \_\_\_\_\_  
 \_\_\_\_\_
- n. Is er een domoticsysteem of een soortgelijk systeem aanwezig? (Een domoticsysteem bedient de verwarming, verlichting, verwarming, audio, ventilatie e.d. automatisch) **Nee**  
 Zo ja, functioneert dit systeem naar behoren? **Nee**  
 Zo nee, toelichting: : \_\_\_\_\_  
 \_\_\_\_\_  
 Hoe oud is dit systeem ongeveer? : \_\_\_\_\_  
 \_\_\_\_\_

- o. Zijn er rookmelders op iedere verdieping aanwezig? **Ja**  
Zo ja, hoe oud zijn de rookmelders ongeveer? : **In 2021 in alle individuele kamers en op de gang dubbel (batterij en stroom) systeem gemonteerd.**

## 8 Sanitair en riolering

- a. Zijn er in het appartement beschadigingen aan wastafels, douche, bad, toiletten, gootstenen en kranen? **Nee**  
Zo ja, welke? : \_\_\_\_\_
- b. Hoe oud is de badkamer ongeveer? : **1. Badkamer 1 gerenoveerd in 2008. Nieuw c.v. element in 2019. 2. Extra douche bijgemaakt in 2019**
- c. Lopen de afvoeren van wastafels, douche, bad, toiletten, gootstenen en kranen in het appartement goed door? **Ja**  
Zo nee, welke niet? : **In het verleden regelmatig gebruik gemaakt van ontstopping service, veroorzaakt door onzorgvuldig gebruik van de gootsteen.**
- d. Is het appartement aangesloten op het gemeentelijke riool? **Ja**
- e. Zijn er in het appartement gebreken (geweest) aan de riolering, zoals breuken, stankoverlast, lekkages, etc.? **Nee**  
Zo ja, welke? : \_\_\_\_\_
- f. Is er een andere voorziening, zoals een septictank, beerput of dergelijk aanwezig? **Nee**  
Zo ja, wat is er aanwezig en hoe dient dit te worden onderhouden? : \_\_\_\_\_
- g. Van welk jaar dateert de keukenopstelling ongeveer? : \_\_\_\_\_
- h. Van welk jaar dateert de inbouwapparatuur ongeveer? : \_\_\_\_\_  
Functioneert alle inbouwapparatuur? **Ja**  
Zo nee, welk inbouwapparaat functioneert niet? : \_\_\_\_\_
- i. Heeft u een kokend water kraan? (bijvoorbeeld een Quooker kraan of een soortgelijke kraan) **Nee**  
Zo ja, functioneert deze kraan naar behoren en : \_\_\_\_\_  
hoe oud is deze kraan ongeveer? : \_\_\_\_\_
- a. Wat is het bouwjaar van het appartement? : **1909**
- b. Zijn er asbesthoudende materialen in het appartement aanwezig? (bijvoorbeeld asbest zeil, een asbestplaat die onder en/of achter de CV ketel is geplaatst, asbesthoudend isolatiemateriaal om de verwarmingsbuis, asbesthoudend koord bij oude cv-ketels/gaskachels, asbestgolfplaten e.d.) **Nee**  
Zo ja, welke en waar? : \_\_\_\_\_
- c. Blijft er in het appartement zeil achter, al dan niet vastgelijmd, dat is aangeschaft tussen 1955 en 1982? **Nee**
- d. Is er sprake van loden leidingen in het appartement? **Niet bekend**  
Zo ja, waar? : \_\_\_\_\_
- e. Is er een Japanse duizendknoop aanwezig in de (gemeenschappelijke)tuin? (Een Japanse duizendknoop is een exotische plant, welke moeilijk te verwijderen is. De sterke wortelstokken en stengels van de Japanse duizendknoop zijn in staat om schade te veroorzaken aan gebouwen, leidingen en wegen) **Nee**
- f. Heeft u elders lekkages gehad? (dus los van het dak/ sanitair/ riolering) **Nee**
- g. Is de grond van het appartementencomplex verontreinigd? **Nee**  
Zo ja, is er een onderzoeksrapport? **Nee**  
Zo ja, heeft de gemeente/provincie een onderzoeks- of saneringsbevel opgelegd? **Nee**
- h. Is er een olietank aanwezig of aanwezig geweest? **Nee**

Zo ja, is deze gesaneerd/verwijderd? **Nee**  
 Als deze is gesaneerd, waar is de olietank op : \_\_\_\_\_  
 het perceel gesitueerd? \_\_\_\_\_  
 Is er een Kiwa-certificaat aanwezig? **Nee**

## 9 Diversen

- i. Is er sprake van overlast door ongedierte in of (rond)om het appartement? **Nee**  
 (Denk aan muizen, ratten, kakkerlakken, etc.)  
 Zo ja, waar? : \_\_\_\_\_
- j. Is het appartement aangetast door houtworm, boktor, ander ongedierte of zwam? **Nee**  
 Zo ja, waar? : \_\_\_\_\_  
 \_\_\_\_\_  
 Zo ja, is deze aantasting al eens behandeld? **Nee**  
 Zo ja, wanneer? : \_\_\_\_\_  
 \_\_\_\_\_  
 Zo ja, door welk bedrijf? : \_\_\_\_\_  
 \_\_\_\_\_
- k. Is er in het appartement sprake van chlorideschade (betonrot)? **Nee**  
 (betonrot komt vooral voor in kruipruimtes van panden gebouwd tussen 1965 en 1981 die  
 voorzien zijn van betonnen vloerelementen van het merk Kwaaitaal of Manta. Ook andere  
 beton- elementen - bijvoorbeeld balkons - kunnen aangetast zijn.)  
 Zo ja, waar? : \_\_\_\_\_  
 \_\_\_\_\_
- l. Hebben er in het appartement verbouwingen en/of bijbouwingen plaatsgevonden? **Nee**  
 Zo ja, welke ver-/bijbouwingen? : \_\_\_\_\_  
 \_\_\_\_\_  
 Zo ja, in welk jaartal? : \_\_\_\_\_  
 \_\_\_\_\_  
 Zo ja, door welk bedrijf zijn deze uitgevoerd? : \_\_\_\_\_  
 \_\_\_\_\_
- m. Zijn er in het appartement verbouwingen of uitbreidingen uitgevoerd zonder daartoe **Nee**  
 benodigde omgevingsvergunning (voorheen bouwvergunning)?  
 Zo ja, welke? : \_\_\_\_\_  
 \_\_\_\_\_
- n. Zijn er verbouwingen of uitbreidingen uitgevoerd zonder daartoe benodigde toestemming **Ja / Nee /**  
 van de VvE? **Niet bekend**  
 Zo ja, welke? : \_\_\_\_\_  
 \_\_\_\_\_
- o. Is er sprake van glasvezel internet? **Nee**
- p. Bent u in het bezit van een definitief energieprestatiecertificaat/energielabel? **Ja**  
 Zo ja, welke label? : **Label D**
- a. Hoeveel betaalde u voor de laatste aanslag onroerendezaakbelasting? **€ 778**  
 Belastingjaar? : **2024**
- b. Wat is de WOZ-waarde? **€ 688000**  
 Peiljaar? : **1-1-2023**
- c. Hoeveel betaalde u voor de laatste aanslag waterschapslasten? **€ 560**  
 Belastingjaar? : **2024**
- d. Hoeveel betaalde u voor de laatste aanslag gemeentelijke belastingen? (zoals rioolheffing **€ 730**  
 en afvalstoffenheffing e.d.)  
 Belastingjaar? : **2024**
- e. Welke voorschotbedragen betaalt u maandelijks aan de nutsbedrijven? Gas: **€ 212**  
 Elektra: **€ 100**  
 Water: **€ 49**  
 Stadsverwarming: €

Anders: : **Het totale voorschot energie (electra en gas) betreft EUR 312. De exacte uitsplitsing tussen deze kosten is mij onbekend.**

Te weten: €

---

Wat is uw jaarverbruik voor gas/ elektriciteit en water? Gas (m<sup>3</sup>): **2015**

Elektriciteit hoog (kWh): **2150**

Elektriciteit laag (kWh): **2072**

Elektriciteit totaal (kWh): **4222**

Water (m<sup>3</sup>): **331**

Stadsverwarming (GJ): \_\_\_\_\_

Anders: \_\_\_\_\_

---

Met hoeveel bewoners bewoonde u de woning? Aantal: **7**

### 10 Vaste lasten

f. Zijn er lease- en/of huurkoopcontracten? **Nee**  
(Bijvoorbeeld keuken, kozijnen, cv-ketel, etc.)  
Zo ja, welke? : \_\_\_\_\_

Zijn deze contracten overdraagbaar op de koper? **Nee**  
Let op! Veel lease- en huurkoopcontracten zijn niet langer overdraagbaar op een koper.  
Neem hiervoor contact op met de betreffende leverancier.  
Hoe lang lopen de contracten nog en wat is de eventuele afkoopsom? Afkoopsom: € \_\_\_\_\_

Duur: : \_\_\_\_\_

g. Als er sprake is van erfpacht of opstalrecht hoe hoog is dan de canon per jaar? € \_\_\_\_\_

Heeft u alle canons betaald? **Nee**  
Is de canon afgekocht? **Nee**  
Zo ja, tot wanneer? : \_\_\_\_\_

h. Heeft u alle gemeentelijke belastingen die u verschuldigd bent al betaald? **Ja**  
Zijn er variabele bedragen voor gemeenschappelijke poorten, inritten of terreinen? **Nee**  
Zo ja, hoe hoog? : \_\_\_\_\_  
Zo ja, waarvoor? : \_\_\_\_\_

i. Heeft u, om in de straat te parkeren, een parkeervergunning nodig? **Nee**  
Hoeveel parkeervergunningen kunnen er maximaal worden aangevraagd? : \_\_\_\_\_  
Wat zijn de kosten voor deze parkeervergunning per jaar? € \_\_\_\_\_

### 11 Garanties

a. Zijn er lopende onderhoudscontracten en/of garantieregelingen overdraagbaar aan de koper? **Ja**  
(Zoals dakbedekking, cv-installatie, dubbele beglazing, etc.)  
Zo ja, welke? : **a. Brandveiligheid (BRAHO) b. CV ketel (Vink Installatiebedrijf) c. Ramen wassen (RiBe Schoonmaakbedrijf)**

### 12 De VvE en onderlinge verhoudingen

Is de VvE ingeschreven in het Handelsregister (Kamer van koophandel)? **Nee**  
Inschrijvingsnummer Kamer van Koophandel: : \_\_\_\_\_



- b. Uit hoeveel appartementsrechten bestaat de VvE? : **2**
- c. Is er een eigenaar met 50% of meer dan 50% van het aantal stemmen? **Ja**
- d. Breukdeel van het aandeel in het appartementencomplex: Woning: : **1/3**  
 Berging: : \_\_\_\_\_  
 Parkeerplaats: : \_\_\_\_\_
- e. Aantal stemmen voor dit appartement: : **1**

### 13 De bestuurder(s) ('het bestuur')

- a. Is er een professionele bestuurder? **Nee**
- b. Zo nee, is de bestuurder lid van de VvE? **n.v.t.**

### 14 De vergadering van eigenaars

- a. Wordt er ten minste eenmaal per jaar vergaderd? **Nee**
- b. Zijn er notulen en/of schriftelijke besluiten en actielijsten van de laatste twee vergaderingen beschikbaar? **Nee**
- c. Lopen er procedures tot vernietiging van besluiten? **Nee**  
 Zo ja, om welke besluiten gaat het? : \_\_\_\_\_

### 15 Verzekeringen

- a. Is er een collectieve opstalverzekering? **Nee**
- b. Is daar een 'appartementenclausule' in opgenomen? **Nee**
- c. Is er een collectieve wettelijke aansprakelijkheidsverzekering? **Nee**

### 16 Het reservefonds, meerjarenonderhoudsplan (MJOP) en bijdrage VvE

- a. Is er een reservefonds? **Nee**  
 Hoe hoog is het reservefonds en wat is de peildatum? Bedrag: € \_\_\_\_\_  
 Datum: \_\_\_\_\_
- b. Is er een meerjarenonderhoudsplan aanwezig? **Nee**  
 Hoe oud is het meerjarenonderhoudsplan en welke periode bestrijkt het plan? Jaar: \_\_\_\_\_  
 Periode: : \_\_\_\_\_
- c. Zo nee, hoe wordt vastgesteld wat moet worden gereserveerd voor groot onderhoud? **Dit wordt per eigenaar individueel opgepakt. Logboek onderhoud voor ons pand is beschikbaar.**
- d. Te betalen maandelijkse bijdrage is in totaal: € \_\_\_\_\_  
 Waarvan: \_\_\_\_\_  
 Exploitatiekosten (servicekosten) € \_\_\_\_\_  
 Reservering voor onderhoud € \_\_\_\_\_  
 Stookkosten (voorschot) € \_\_\_\_\_
- e. Zijn er eenmalige en/of incidentele bijdragen verschuldigd? **Nee**  
 Zo ja, waarvoor, wat is het bedrag en wanneer moeten deze worden betaald? : \_\_\_\_\_  
 Bedrag: € \_\_\_\_\_  
 Te voldoen per: \_\_\_\_\_
- f. Zijn alle aan de VvE verschuldigde bedragen betaald? **Ja / Nee**

Zo nee, welke niet?

: \_\_\_\_\_

\_\_\_\_\_

- a. Overige zaken(Overige zaken die de koper naar:  
uw mening moet weten)

\_\_\_\_\_

\_\_\_\_\_

# Aanvullende informatie

## Mededeling tot verkoop

Alle verstrekte informatie dient gezien te worden als een uitnodiging om in onderhandeling te treden. Een bieding gelijk aan de gestelde vraagprijs doet dan ook niet direct een koopovereenkomst tot stand komen

## Schriftelijkheidsvereiste

In 2003 is in de wet opgenomen dat de koop van een woning door een consument-koper (particulier) schriftelijk moet worden aangegaan. Schriftelijk betekent: een door beide partijen ondertekende koopovereenkomst. Dit betekent dat een bevestiging van de afspraken per email, of een toegestuurd concept van de koopovereenkomst, hier niet onder vallen. De koop van een woning door particulier (die niet handelt in de uitoefening van een beroep of bedrijf) is pas rechtsgeldig indien beide partijen de koopovereenkomst hebben ondertekend. Daarna heeft de particuliere koper nog drie dagen (waarvan 2 werkdagen) bedenktijd.

## Bouwregelgeving

Verkoper is niet bekend met afwijkingen van bouwregelgeving. Mocht later blijken dat er toch afwijkingen van de bouwregelgeving zijn, dan zijn de gevolgen expliciet voor rekening van koper.

## Meetinstructie

Deze woning is gemeten met gebruikmaking van de Meetinstructie, die is gebaseerd op de normen zoals vastgelegd in NEN 2580. De Meetinstructie is bedoeld om een meer eenduidige manier van meten toe te passen voor het geven van een indicatie van de gebruiksoppervlakte. De Meetinstructie sluit verschillen in meetuitkomsten niet volledig uit, door bijvoorbeeld interpretatieverschillen, afrondingen of beperkingen bij het uitvoeren van de meting. Hoewel wij de woning zorgvuldig hebben opgemeten, wordt noch door Oudshoorn Makelaardij noch door de verkoper enige aansprakelijkheid aanvaard voor afwijkingen in de opgegeven maten. Koper verklaart in gelegenheid te zijn gesteld om de opgegeven maten te (laten) controleren.

## Bij woningen ouder dan 30 jaar worden de volgende clausules opgenomen in de koopovereenkomst:

### Ouderdomsclausule

Gelet op het bouwjaar van het verkochte is koper ermee bekend dat de eisen die aan de bouwkundige kwaliteit van het verkochte gesteld mogen worden aanzienlijk lager liggen dan bij nieuwe(re) woningen. Koper is in de gelegenheid gesteld hiertoe nader onderzoek te (doen) laten uitvoeren. In afwijking van artikel 6.3. van deze koopakte en artikel 7:17 lid 1 en 2 BW komt het geheel of ten dele ontbreken van één of meer eigenschappen van de onroerende zaak voor normaal en bijzonder gebruik voor rekening en risico van koper. Tenzij de verkoper de kwaliteit ervan gegarandeerd heeft, staat verkoper niet in voor de fundering, de vloeren, de leidingen voor elektriciteit, water en gas, de riolering en de afwezigheid van doorslaand of optrekkend vocht danwel lood- of asbesthoudende materialen. Koper verklaart het verkochte op de leveringsdatum te aanvaarden in de huidige staat en met de huidige bestemming, inclusief alle hem bekende en onbekende gebreken. Bij het tot stand komen van een koop verklaart de koper genoegzaam bekend te zijn met de bouwkundige staat van de onroerende zaak.

### Asbestclausule

In de onroerende zaak kunnen asbesthoudende stoffen/materialen aanwezig zijn. Indien deze worden verwijderd dienen door koper maatregelen en voorzieningen te worden getroffen die de wetgeving voorschrijft. Koper verklaart met deze wetgeving bekend te zijn en aanvaardt alle aansprakelijkheid en gevolgen die uit de aanwezigheid van asbest en/of de verwijdering van asbest uit de onroerende zaak kan voortvloeien. In afwijking van artikel 6.3. van deze koopakte en artikel 7:17 lid 1 en 2 BW komt het geheel of ten dele ontbreken van één of meer eigenschappen van de onroerende zaak voor normaal en bijzonder gebruik en het eventueel anderszins niet-beantwoorden van de zaak aan de overeenkomst als gevolg van de aanwezigheid van enig asbest in welke samenstelling en/of op welke plaats dan ook voor rekening en risico van koper. Bij het vaststellen van de koopsom is hier rekening mee gehouden.

## Brochure

Deze informatie is geheel vrijblijvend, uitsluitend voor geadresseerde bestemd en niet bedoeld als aanbod. Ten aanzien van de juistheid van de vermelde informatie kan door Oudshoorn Makelaardij geen aansprakelijkheid worden aanvaard, noch kan aan de vermelde informatie enig recht worden ontleend