



HUURPRIJS € 3.250 P.M.

'T SCHEPELTJE 14
LAREN

8

saegaert makelaars

KENMERKEN

Overdracht

| | |
|-----------------|---------------------------------|
| Status | Beschikbaar |
| Prijs | € 3.250 p.m. |
| Aanvaarding | In overleg |
| Huurvoorwaarden | Zie voorwaarden in omschrijving |

Bouwvorm

| | |
|--------------|--------------------------------|
| Soort woning | Eengezinswoning |
| Type woning | 2-onder-1-kapwoning |
| Bouwjaar | 1960 |
| Bouwvorm | Bestaande bouw |
| Ligging | Aan rustige weg, vrij uitzicht |

Indeling

| | |
|--------------------|--------------------------|
| Woonoppervlakte | 147 m ² |
| Externe bergruimte | 16 m ² |
| Inhoud | 510 m ³ |
| Aantal kamers | 7 |
| Aantal slaapkamers | 5 |
| Aantal badkamers | |
| Isolatie | Dakisolatie, dubbel glas |
| Energielabel | E |

Energie

| | |
|------------|-------------------|
| Warmwater | C.v.-ketel |
| C.V.-Ketel | Nefit ja eigendom |
| Verwarming | C.v.-ketel |

Buitenruimte

| | |
|-----------------------|--------------------------------|
| Type tuin | Achtertuint, voortuin, zijtuin |
| Hoofdtuin | Achtertuint |
| Tuin ligging | Zuidwest |
| Oppervlakte hoofdtuin | 120 m ² |

Garage

| | |
|---------------|----------------------|
| Soort garage | Vrijstaand steen |
| Voorzieningen | Voorzien van elektra |

Parkeergelegenheid

openbaar parkeren, op eigen terrein

Dak

| | |
|-----------|----------|
| Soort dak | Zadeldak |
| Materiaal | Pannen |

Overig

| | |
|--------------------|------------|
| Onderhoud binnen | Goed |
| Onderhoud buiten | Goed |
| Huidige bestemming | Woonruimte |

Voorzieningen

Mechanische ventilatie, frans balkon, dakraam, tv kabel, rookkanaal

Kadastrale gegevens

| | |
|--------------------|--------------------|
| Perceeloppervlakte | 332 m ² |
| Gemeente | Laren |

OMSCHRIJVING

Op één van de mooiste plekjes in Laren, op zeer korte afstand van het centrum gelegen met VRIJ UITZICHT over beschermde akker van de Stichting Oude Landbouwgewassen, bevindt zich deze bijzondere helft van een uitgebouwd dubbel woonhuis met garage en tuin op het Zuidwesten. Doordat de woning aan een autoluwe straat ligt kunnen de kinderen hier nog heerlijk vrij op straat spelen!

Dit heerlijke lichte huis, heeft een ruime woonkamer, royale woonkeuken, bergkelder, drie slaapkamers op de eerste verdieping, moderne badkamer met ligbad, douche, wasbak en toilet. De tweede verdieping is met vaste trap te bereiken en beschikt over een ruime kamer met vaste kasten en een grote zolderkamer met CV opstelling. Daarnaast is er nog een tweede badkamer met douche, toilet en wastafel. De woning heeft een heerlijk uitzicht over de prachtige omgeving. 's Ochtends heeft u de zon in de woonkamer, om het huis draaiend en tuin op het zuidwesten; kortom hét ideale woonhuis voor een ieder!

Begane grond:

Entree, hal met trap naar verdieping, toegang tot de kelder, garderobe, aparte grote garderobe kast en ruim toilet met wastafelmeubel. Doorgang naar royale en sfeervolle woonkamer met open haard, hier geven de grote ramen veel lichtinval en een fantastisch vrij uitzicht over akker. Via prachtige stalen schuifdeuren bereikt u de zeer ruime woonkeuken met mooie lichtstraat. De woonkeuken is van alle luxe voorzien met o.a. een stoomoven en een combi kokend waterkraan. De dubbele openslaande deuren aan zowel de linker als de rechterzijde van de keuken bieden toegang naar de fraai aangelegde achtertuin. Dit geeft het geheel veel licht en ruimte.

Eerste verdieping:

Overloop, drie slaapkamers in grootte variërend, allen met vaste kasten. De masterbedroom heeft een Frans balkon met uitzicht over de akker. De badkamer op deze verdieping heeft een bad met douche, toilet en een wasmeubel.

Tweede verdieping:

Voorzolder met extra badkamer voorzien van douche, toilet en wastafel. Vierde kamer met dakkapel en dakraam met mooie, vaste kastenwand. Deze kamer is thans in gebruik als kleedkamer, maar u kunt deze kamer ook gebruiken als extra slaapkamer. Vijfde slaapkamer met dakkapel met schitterend uitzicht over de akker en CV opstelling.

Tuin:

Gezellige, besloten achtertuin gelegen op het zuidwesten met zonneterras en gezellige veranda aan de zijkant van het huis waar de nog tot in de late uurtjes van de zon kan worden genoten. De tuin is voorzien van een handige sproei installatie. Stenen garage voor één auto met oprit.

Bijzonderheden:

- Ligging op het zuidwesten aan een beschermde akker, dus vrij uitzicht!
- Centrum op loopafstand, evenals natuurgebieden
- Diverse scholen in de nabijheid, evenals sportvoorzieningen
- Oppervlakte perceel 332 m²
- Oppervlakte Wonen 147 m²
- Inhoud 510 m³
- Vijf slaapkamers, twee badkamers
- Heerlijke gezinswoning, maar ook zeer geschikt voor een echtpaar of alleenstaande!!

Huurvoorwaarden:

- Huurtermijn is minimaal een jaar;
- De woning wordt gestoffeerd opgeleverd;
- De huurprijs is excl. gas, water, elektra, internet/ TV, afvalstoffenheffing en tuinonderhoud;
- Huisdieren in overleg;
- Roken is niet toegestaan;
- Onder voorbehoud gunning eigenaar;
- (Bank)referenties worden gecheckt;
- Waarborgsom 2 maanden huur;

Deze advertentie is met de meeste zorg samengesteld. Desondanks kunnen foto's of tekst afwijken van de werkelijke situatie.

















PLATTEGROND BEGANE GROND

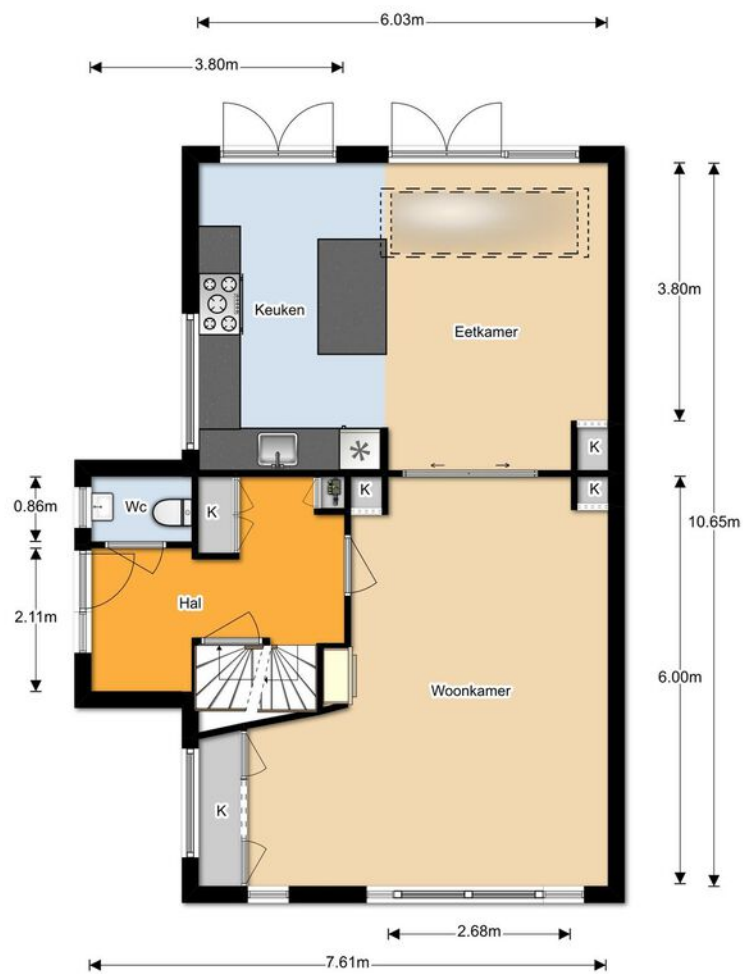

De plattegronden zijn met de grootste zorg samengesteld.
Er kunnen geen rechten aan ontleend worden. © Soo Media

PLATTEGROND EERSTE VERDIEPING

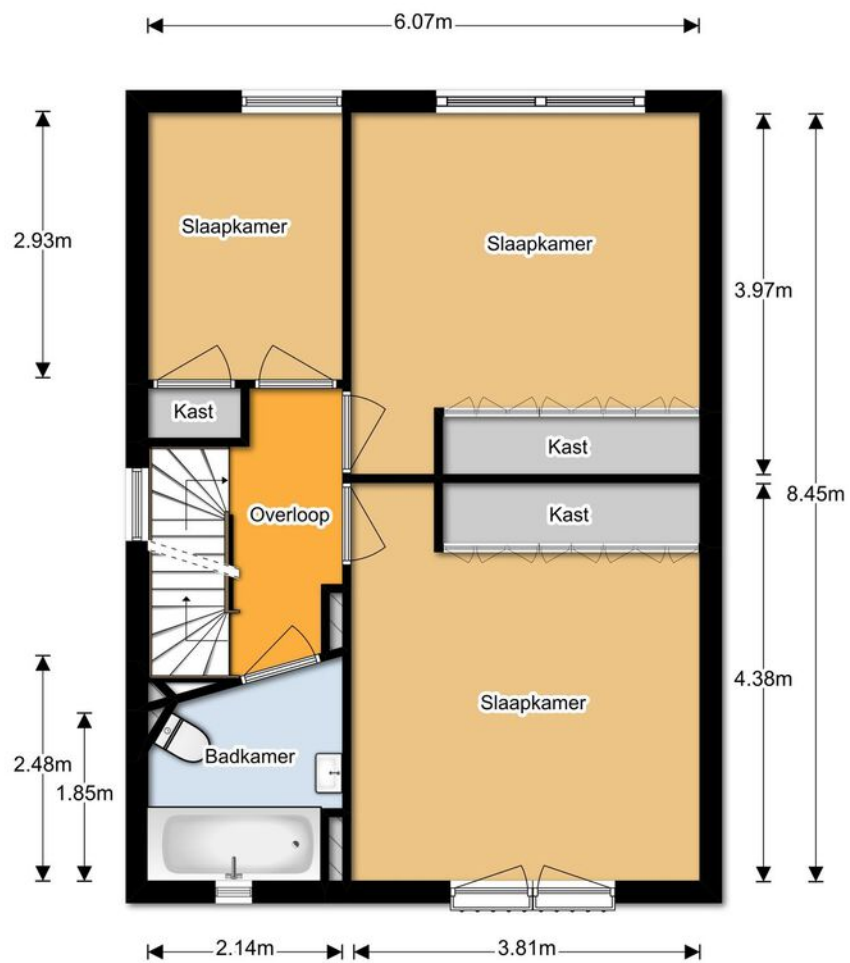

De plattegronden zijn met de grootste zorg samengesteld.
Er kunnen geen rechten aan ontleend worden. © Soo Media

PLATTEGROND TWEEDE VERDIEPING

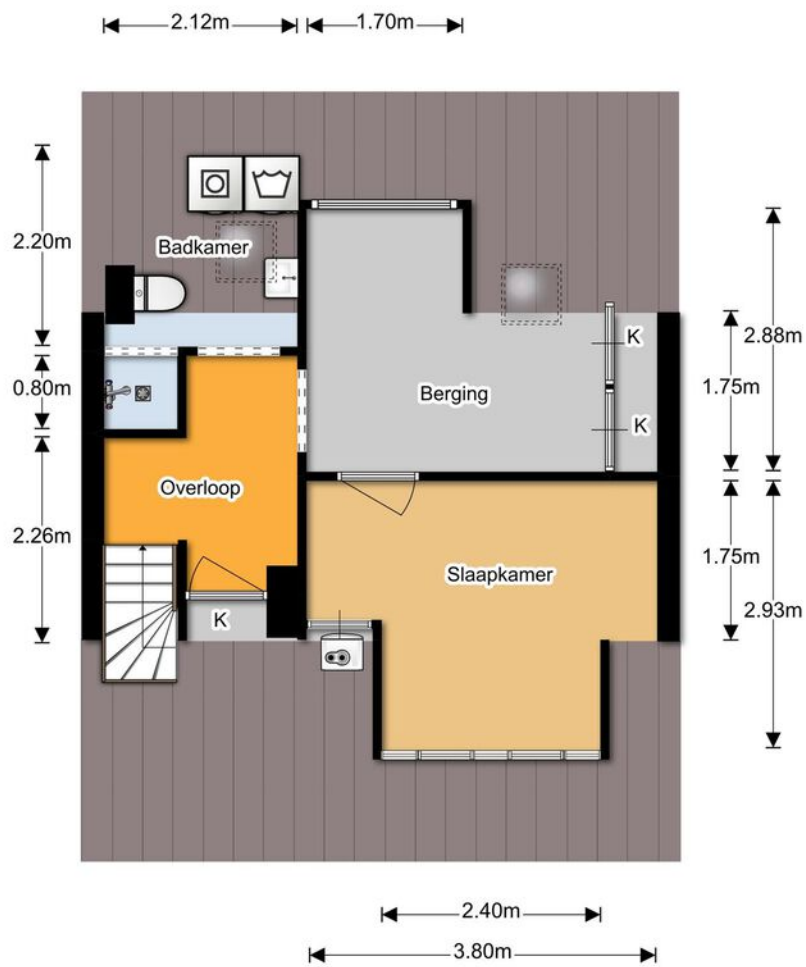

De plattegronden zijn met de grootste zorg samengesteld.
Er kunnen geen rechten aan ontleend worden. © Soo Media

PLATTEGROND KELDER

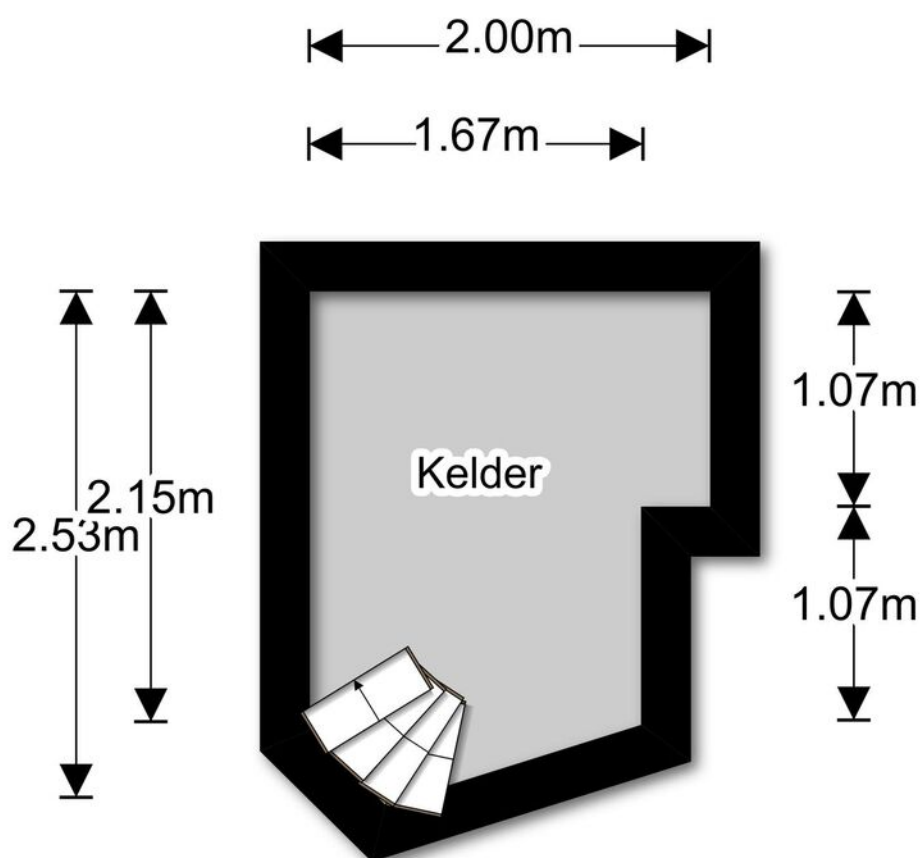

De plattegronden zijn met de grootste zorg samengesteld.
Er kunnen geen rechten aan ontleend worden. © Soo Media

PLATTEGROND BERGING

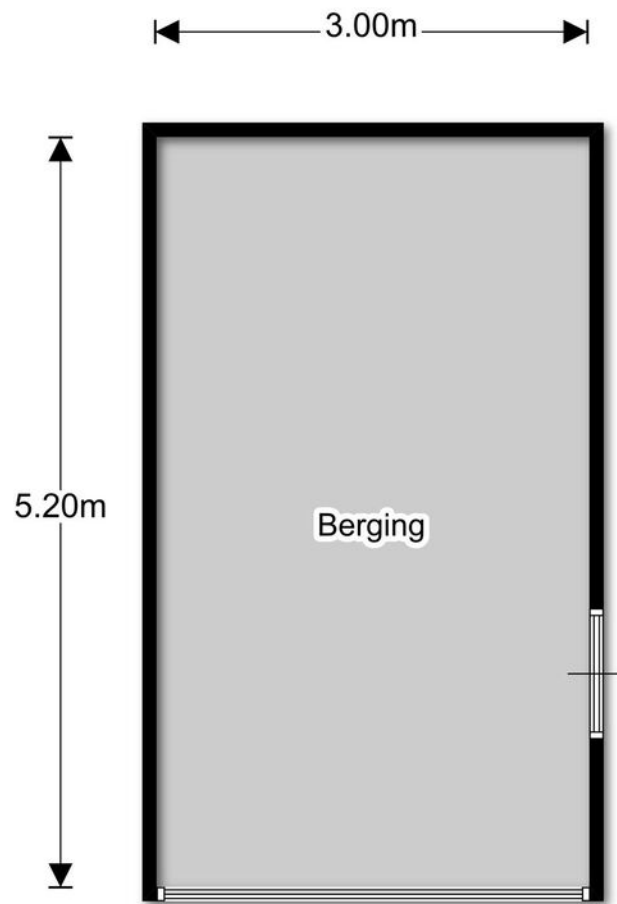

De plattegronden zijn met de grootste zorg samengesteld.
Er kunnen geen rechten aan ontleend worden. © Soo Media

LOCATIE

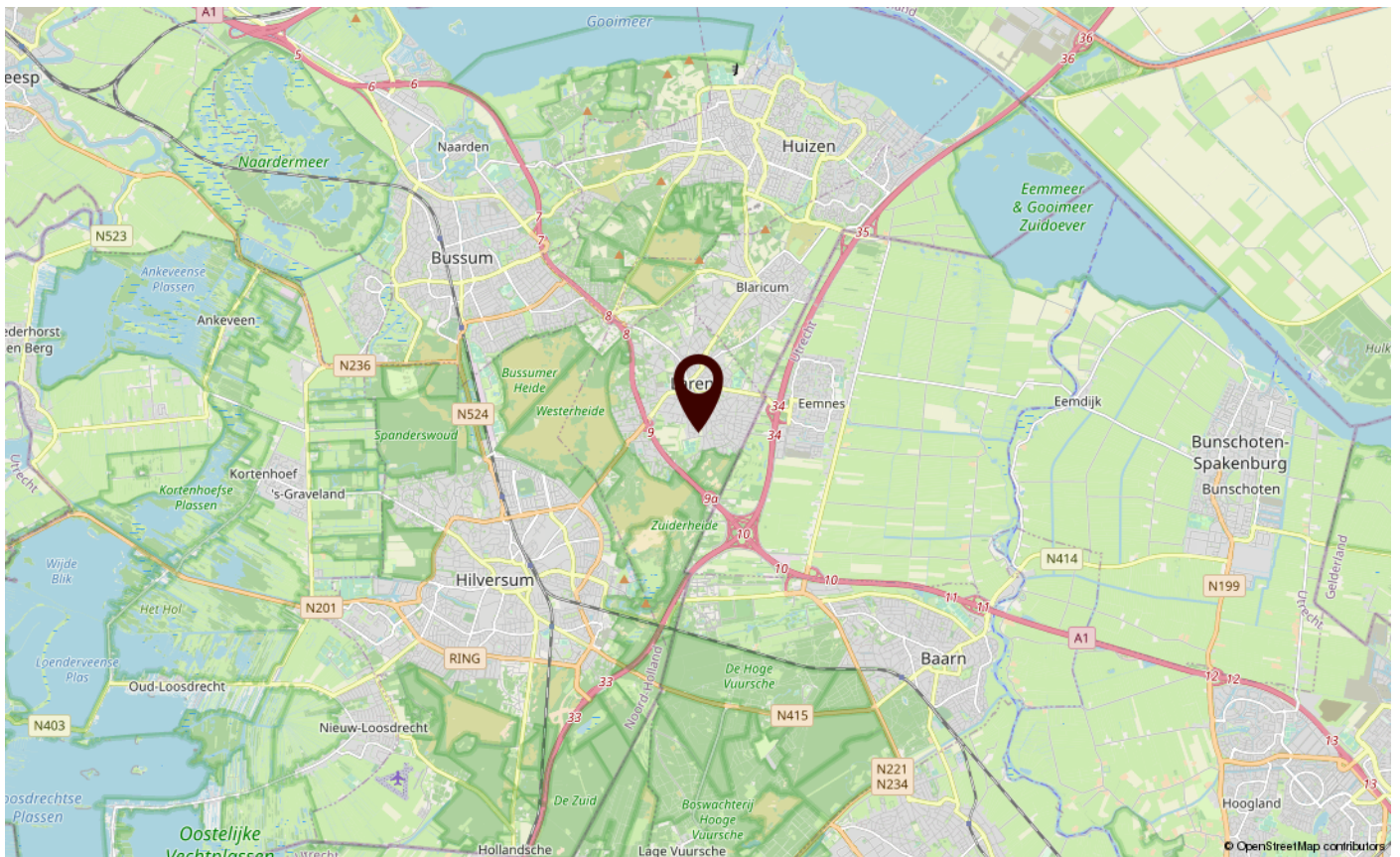
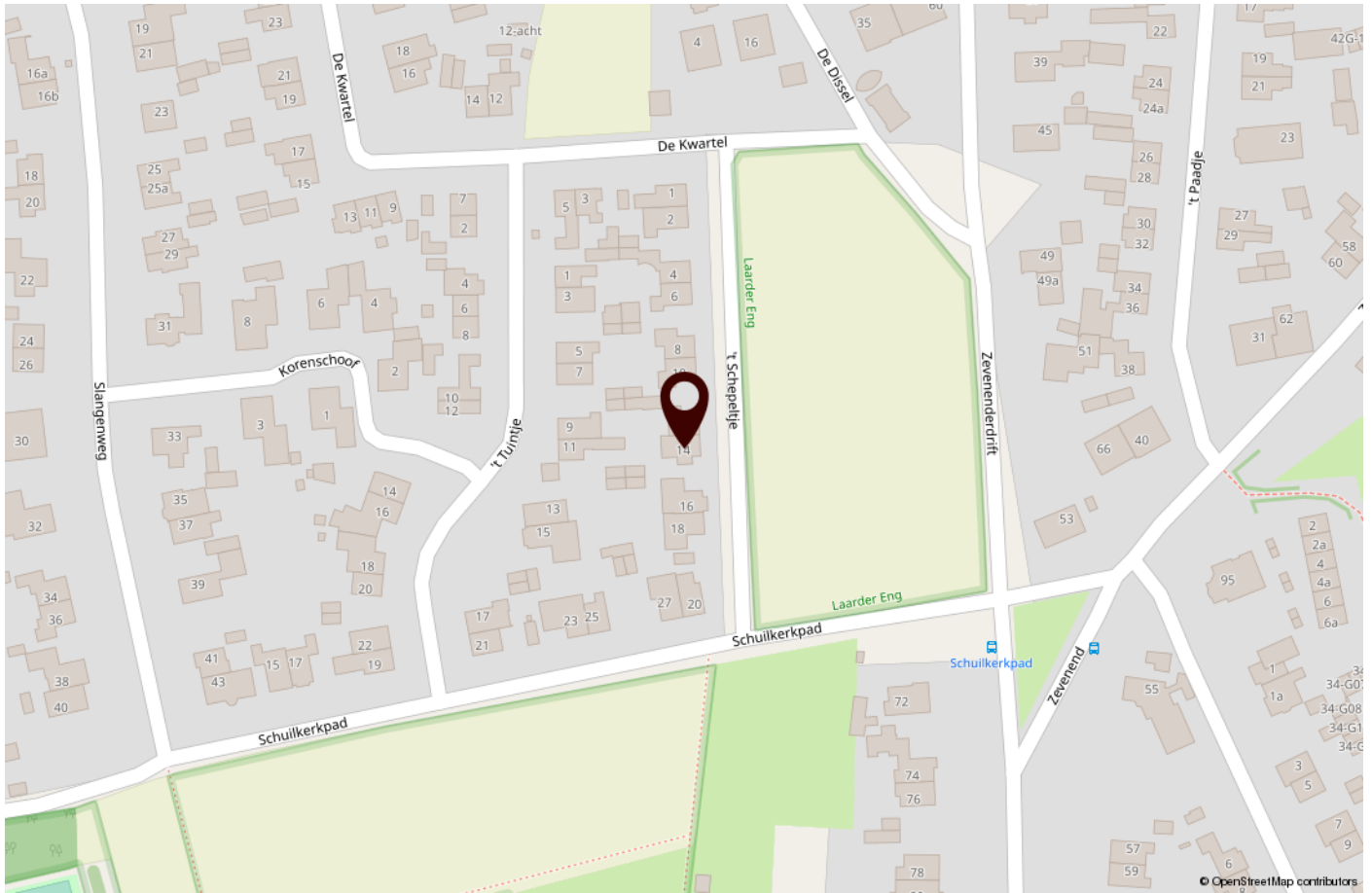

ONS TEAM

Saegaert Makelaars bestaat uit een enthousiast en betrokken team. Wij geloven in persoonlijk contact, persoonlijke aandacht en begeleiden u helder, daadkrachtig en oprecht. Wij houden van korte lijnen, efficiënt werken en bovenal luisteren wij naar u als klant.

Het aan- of verkopen van een huiservaart u slechts enkele malen in uw leven. Tijdens deze belangrijke beslissing staan wij als vertrouwenspartner graag voor u klaar om u te adviseren bij ieder stadium. Wij nemen u graag zorgen uit handen, en begeleiden u tot de handtekening bij de notaris.

Saegaert Makelaars is opgericht in 2010 door Bob Saegaert, en is in de afgelopen

jaren uitgegroeid tot een bekend, oprecht en hardwerkend makelaarskantoor in het Gooi. Wij begrijpen de markt, wij weten welke huizen wanneer in de verkoop komen en wij kunnen u als geen ander adviseren over verschillende buurten, het bepalen van de waarde van het huis en de stappen die genomen moeten worden om tot een succesvolle transactie te komen.

Een volledige service is wat u van Saegaert Makelaars kunt verwachten. In ons team zijn de diverse disciplines goed verdeeld; zo hebben we naast onze gediplomeerde makelaars, ook een specialist voor de huur en verhuur en een Register Taxateur.

Onze energieke medewerkers staan graag voor u klaar.

Ons kantoor is open op werkdagen van 8:30 uur tot 17:30 uur en zaterdag op afspraak. Buiten kantooortijden is ons nummer doorgeschakeld naar één van onze makelaars.



Bob Saegaert
Register Makelaar



Saskia Teeuwen
Register Makelaar | Taxateur



Emily Smit
Office Manager



Danielle Koch
Assistent Register Makelaar Taxateur



Marjolijn Lindner
Aankoopmakelaar binnendienst

WONEN IN LAREN



Laren NH is o.a. bekend van haar Singer museum, prachtige winkels, mooie fiets- en wandelroutes en culinair genieten in één van de vele restaurants.

Winkelen, wandelen, cultuur opsnuiten en je onderdompelen in geschiedenis. In en om Laren kan het allemaal.

In het hart van het dorp, de Brink, vindt u bijzondere winkels, gezellige terrasjes en leuke bars en restaurants waar het heerlijk toeven is. Ook staat er de Sint Jansbasiliek en in het zomerseizoen een poffertjeskraam. Onder de oude eiken wordt regelmatig jeu de boules gespeeld. Op de Brink is ook de Herdenking van 4 mei, en op Koningsdag allerlei festiviteiten.

In Laren en omgeving kunt u prachtige, afwisselende wandelingen maken. Langs de schilderachtige Saksische boerderijen, of langs de gebouwen die herinneren aan Larens kunstenaarsverleden.

Laren ligt centraal tussen Utrecht, Amsterdam en Amersfoort en daarmee goed bereikbaar via de uitvalswegen A1 en A27.



EXTRA INFORMATIE

****ENGLISH TRANSLATION BELOW****

This house with garage and garden on the Southwest is located in one of the most beautiful places in Laren, a very short distance from the center.

Ground floor:

Entrance hall with stairs to the first floor, access to the basement, wardrobe, separate large wardrobe and spacious toilet. Passage to spacious and attractive living room with fireplace. Through beautiful steel sliding doors you reach the very spacious kitchen with beautiful skylight. The double doors of the kitchen provide access to the beautifully landscaped backyard.

First floor:

Overflow, three bedrooms varying in size, all with fitted wardrobes. The master bedroom has a French balcony with a nice view. The bathroom on this floor has a bath with shower, toilet and a washbasin.

Second floor:

Attic with extra bathroom with shower, toilet and sink. Fourth room with dormer window and skylight with beautiful, fixed cupboard wall. Fifth bedroom with dormer window with stunning views over the field and central heating system.

Garden:

Cosy, private backyard located on the southwest with a sun terrace and a cozy veranda on the side of the house. The garden is equipped with a handy sprinkler system. Garage for one car with a driveway.

Particularities:

- Located on the southwest on a protected field, so unobstructed view!
- Charming City center within walking distance, surrounded by nature
- Various schools in the neighbourhood, as well as sports facilities
- Surface plot 332 m²
- Living space 147 m²
- Content 510 m³
- Five bedrooms, two bathrooms
- Wonderful family home, but also very suitable for a couple or single person!!

Rental conditions:

- Rental period: 12 months minimum;
- Unfurnished;
- Rent is excluding gas, water, electricity, internet/TV, waste collection and garden maintenance;
- Pets in consult with landlord;
- Smoking is not allowed;
- Subject to owner's award;
- (Bank) data will be checked;
- Deposit 2 months rent;

This advertisement has been compiled with the utmost care. Nevertheless, photos or text may differ from the actual situation.



INTERESSE IN DEZE WONING?
NEEM DAN VRIJBLIJVEND CONTACT OP MET ONS KANTOOR

S

saegaert makelaars