

Te koop: Garagebox

Basicweg 15 M 53
Amersfoort

Koopprijs: € 30.900,- k.k.



Utrechtseweg 223 | 3818 EE Amersfoort | 033 445 07 05
info@commavastgoed.nl | commavastgoed.nl

comma
vastgoed

bedrijfsmakelaardij
woningmakelaardij
taxaties

Basicweg 15 M 53, Amersfoort

Omschrijving

Te Koop: Multifunctionele Garagebox op Garagepark De Hoef, Amersfoort

Op zoek naar een veilige opslagruimte of een plek om te klussen? Gelegen aan de Basicweg 15M /53 in Amersfoort, op de 1e verdieping, biedt deze ruimte van ca. 21m² een uitkomst. Met afmetingen van ongeveer 7m diep, 3m breed en 240cm hoog, biedt deze goed beveiligde garage 24/7 toegang. Veiligheid staat voorop met Borg-2 beveiliging, inclusief een hekwerk met stroomschokbeveiliging, 24/7 cameratoezicht en persoonlijke toegang via een elektronische keytag.

ALGEMEEN

Je kunt met een gerust hart je gereedschap, materialen of voorraad opslaan, en zelfs ondernemen of klussen in deze multifunctionele garagebox. Profiteer daarnaast van parkfaciliteiten zoals sanitaire voorzieningen, een eigen postbus en ruimte rondom de boxen op het afgesloten terrein. De box is voorzien van een vloercoating, een sectionale overheaddeur van Hörmann en vier stroompunten. De staat van deze garagebox is als nieuw!

OPPERVLAKTE

Oppervlakte: ca. 21 m² - inhoud: 63 m³ (7x3x2,4m) (dxbxh)

BEREIKBAARHEID

De ligging in Amersfoort, een centrale stad in Nederland, draagt bij aan de strategische bereikbaarheid. Met de Auto: Het park bevindt zich nabij diverse belangrijke uitvalswegen, waardoor het gemakkelijk bereikbaar is met de auto. Openbaar Vervoer: De bereikbaarheid met het openbaar vervoer is goed.

PARKEREN

Er is ruim voldoende parkeergelegenheid voor eigenaren van de boxen.

PARKFACILITEITEN:

- Afgesloten terrein met stroomschokbeveiliging
- 24/7 camerabewaking aangesloten op de meldkamer
- Open buitenterrein (veel ruimte rondom de boxen)
- Sanitaire voorziening met wateraansluiting
- Ruime goederenlift (draagkracht 2000kg) 1,5 m (b) x 2 m (d) x 3 m (hg)
- Zonnepanelen
- Uitgekiend lichtplan
- Parkbeheerder aangestuurd door de VvE

KOOPPRIJS

De koopprijs bedraagt € 30.900,-- k.k. Daarnaast zijn de VvE-kosten slechts ca. €40,00 per maand, inclusief opstal, schoonmaak, brandverzekering, en meldkamer.

KADASTER

Amersfoort M 352 A93

BOUWJAAR

2018



ZEKERHEIDSTELLING

Waarborgsom of bankgarantie van 10% van de overeengekomen koopprijs. Deze moet binnen twee weken na ondertekening van de koopakte worden voldaan bij de notaris.

AANVAARDING

In overleg.









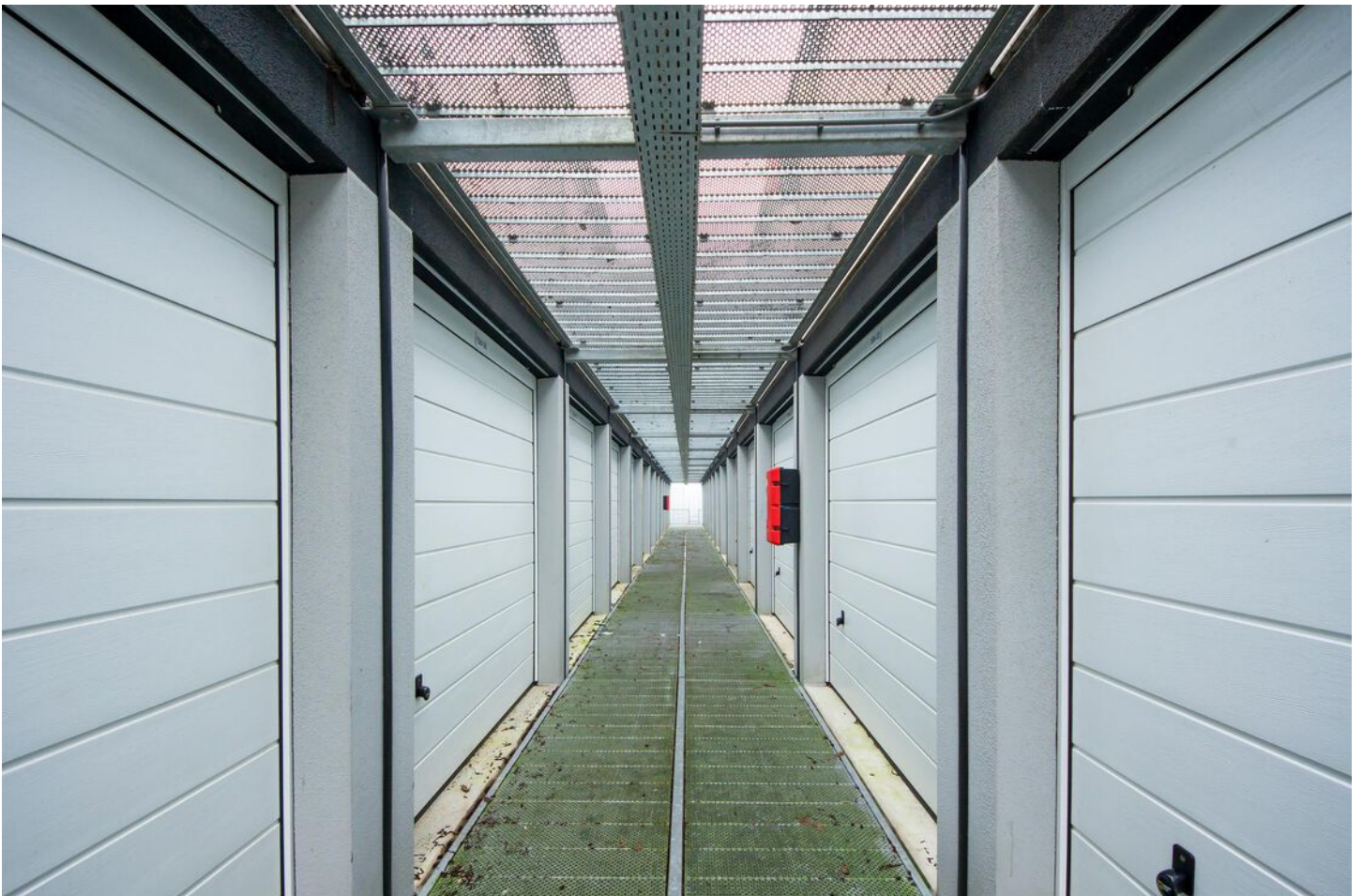

Basicweg 15 M 53, Amersfoort

Maten

Specificaties

Oppervlakte	21m ²
Lengte	7m
Doorrijhoogte	2,4m
Inhoud	63m ³
Breedte	3m
Hoogte	3m

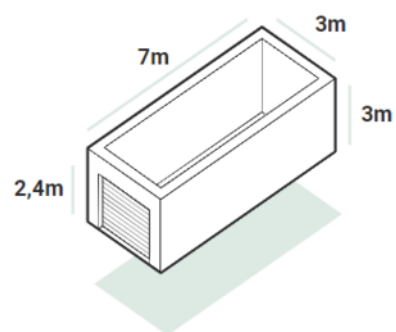



Comma Vastgoed

Wij zijn bedrijfs- en woningmakelaars, thuis in de regio Amersfoort (Eemland).

We ontzorgen op alle vlakken van bedrijfshuisvesting; of het nu aankoop, aanhuur, beleggingen, taxatie, verkoop of verhuur is. In de hectische transitie fase creëren we duidelijkheid en rust. Zoals een goede komma dat doet in een zin.

Ook zijn we het communicatie & marketing bureau van uw vastgoed. Omdat u meer van ons mag verwachten dan een bord in de tuin en wat foto's online. Een krachtige lokale mailing, online campagne of zelfs guerrilla marketing zetten we in voor het beste resultaat.



Als grootste en oudste bedrijfsmakelaar van de stad zijn onze wortels stevig en diep; we zijn **dé expert in de regio.**



Omdat verbinden begint met verrassen zetten we **opvallende communicatie & marketing** in.



We richten ons op het beste resultaat, niet het snelste. Ook begrijpen we dat u nog meer te doen heeft, dus mag u van ons een **regierol** verwachten.



Iedereen krijgt de aandacht die nodig is om te groeien naar succes, **onze deur staat voor iedereen open.**



Speerpunten van onze dienstverlening zijn **zekerheid en flexibiliteit.** Omdat u nooit meer wil verhuizen als dat kan, maar direct als dat moet.



Utrechtseweg 223 | 3818 EE Amersfoort | 033 445 07 05
info@commavastgoed.nl | commavastgoed.nl

comma
vastgoed

bedrijfsmakelaardij
woningmakelaardij
taxaties